

### Правила эксплуатации и ухода за мебелью.

Мебель должна храниться и эксплуатироваться в закрытых отапливаемых помещениях при температуре не ниже +2°С и относительной влажности воздуха от 45 до 70%.

При ослаблении крепления соединений необходимо периодически подтягивать винты

Поверхности изделий следует предохранять от различных растворителей, кислот, щелочей и механических повреждений. Не допускается применение соды, порошков и других материалов, не предназначенных для ухода за мебелью.

Помните, что сохранность и долговечность изделия зависит не только от её конструкции и качества материалов, но и от правильной эксплуатации и ухода за ней.

### Гарантийные обязательства.

Предприятие-изготовитель гарантирует соответствие изделия требованию ГОСТ 16371-93 при соблюдении потребителем условий эксплуатации и хранения.

Гарантийный срок эксплуатации 24 месяца. Срок исчисляется со дня продажи изделия.

Гарантия не распространяется на мебель, имеющую механические повреждения (изломы, царапины, и др.), возникшие в процессе неправильной сборки и эксплуатации, утолщение деталей от попадания на них влаги (разбухание), возникшее от неправильного ухода за мебелью, не имеющую штампа ОТК в свидетельстве о приемке.

Дефекты производственного характера, обнаруженные в течение гарантийного срока, устраняются за счет предприятия-изготовителя.

Срок службы изделия - 10 лет.

## Паспорт и инструкция по сборке изделия из набора кухонной мебели “Титул-4”.

Скамья угловая  
KM416001.000ПС

Стол обеденный  
KM416002.000ПС

Банкетка  
KM416003.000ПС

## Уважаемый покупатель!

Для удобства транспортирования и предотвращения повреждения набора, изделия поставляются в разобранном виде. Стоимость сборочных работ в стоимость набора не включена.

### Технические характеристики

Мебель изготовлена в соответствии с требованиями .  
ГОСТ 16371-2014 "Мебель. Общие технические условия."  
ГОСТ 19917-2014 "Мебель для сидения и лежания. Общие технические условия."  
Декларация о соответствии ЕАЭС № RU Д-РУ .ГА02.В.08792 действительна по 26.02.2021г.

**Внимание! Предприятие-изготовитель оставляет за собой право вносить незначительные изменения, не ухудшающие качество изделия.**

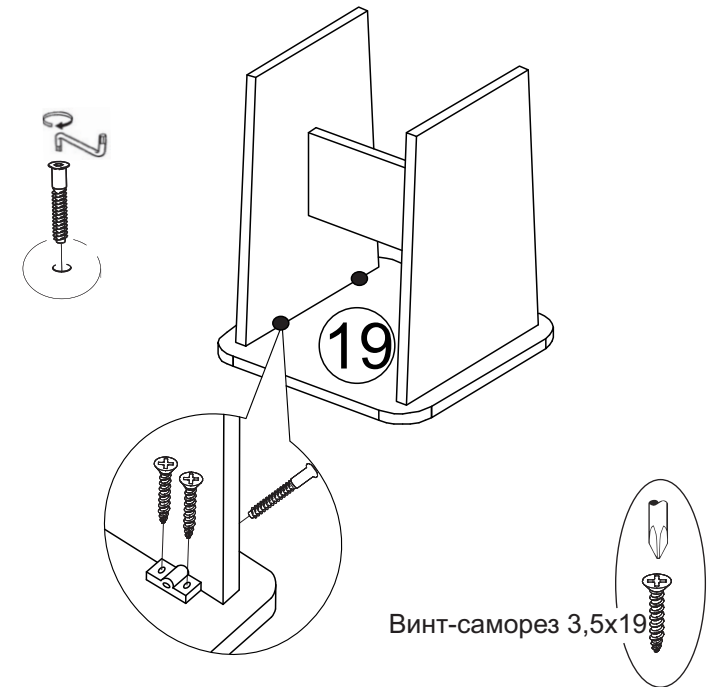
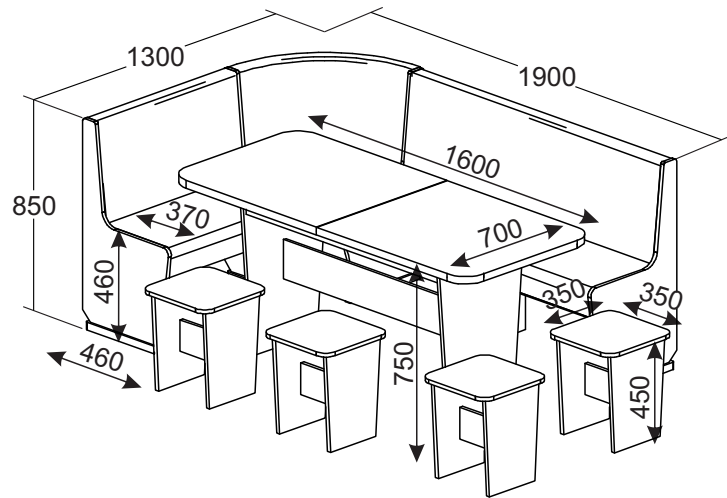

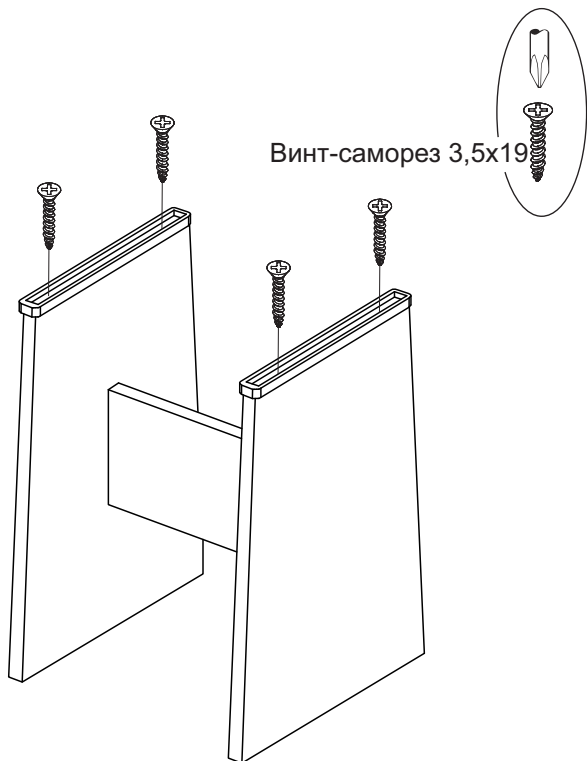
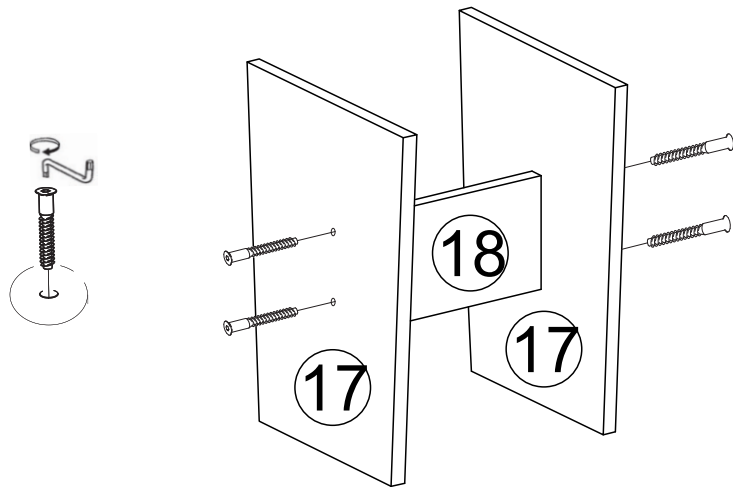

### Упаковочная ведомость

Наименование детали	Маркировочный номер	Кол-во	№ по рис.	Пакет №
<b>Скамья угловая</b>				
Опора дивана	416001.001	4	1	
Царга большая	416001.002	2	2	
Царга малая	416001.003	2	3	
Опора средняя	416001.004	1	4	
Спинка большая		1	5	
Спинка малая		1	6	
Спинка угловая		1	7	
Сиденье большой		1	8	
Сиденье малое		1	9	
Сиденье угловое		1	10	
Дно большое		2	11	
Дно малое		1	12	
<b>Стол обеденный</b>				
Столешница	416002.001	2	13	
Опора стола	416002.002	2	14	
Царга стола	416002.003	1	15	
Царга стола верхняя	416002.004	2	16	
<b>Банкетка</b>				
Опора банкетки	416003.001	8	17	
Царга банкетки	416003.002	4	18	
Сиденье		4	19	

### Комплект фурнитуры

Наименование	Кол-во
Евровинт 7x50	84
Евровинт 7x70	4
Ключ для евровинта	1
Винт-саморез 3,5x19	88
Винт-саморез 3,5x16	16
Заглушка евровинта темно-коричневая	56
Заглушка "крест" темно-коричневая	4
Стронг универсал	24
Кронштейн для уголка	4
Шкант 8x30	2
Петля рояльная	4
Подпятник пластмассовый	2
Подпятник для банкетки	8
Подпятник 388x35	6
Гвоздь 1,6x25	60

## Инструкция по сборке.

Учитывая конструктивные и функциональные особенности производитель рекомендует пользоваться услугами профессиональных сборщиков. При самостоятельном монтаже Вам необходимо руководствоваться настоящей инструкцией и схемами сборки отдельных изделий. Однако в этом случае фирма-производитель не несет ответственность за повреждения, полученные в результате неправильной сборки.

Изделия следует собирать на ровном полу, покрытом тканью или бумагой. Для работы необходимо иметь молоток, деревянный брусок, обернутый тканью, отвертки, угольник 90°, ножницы, рулетку, линейку.

### Последовательность сборки

