

Правила эксплуатации и ухода за мебелью.

Мебель должна храниться и эксплуатироваться в закрытых отапливаемых помещениях при температуре не ниже +2°C и относительной влажности воздуха от 45 до 70%.

Не следует открывать двери более чем на 90° - это приводит к поломке петель.

При ослаблении крепления соединений необходимо периодически подтягивать винты,

Поверхности изделий следует предохранять от различных растворителей, кислот, щелочей и механических повреждений. Не допускается применение соды, порошков и других материалов, не предназначенных для ухода за мебелью.

Помните, что сохранность и долговечность изделия зависит не только от её конструкции и качества материалов, но и от правильной эксплуатации и ухода за ней.

Гарантийные обязательства

Предприятие-изготовитель гарантирует соответствие изделия требованию ГОСТ 19917-2014 при соблюдении потребителем условий эксплуатации и хранения.

Гарантийный срок эксплуатации 24 месяца. Срок исчисляется со дня продажи изделия.

Гарантия не распространяется на мебель, имеющую механические повреждения (изломы, царапины, и др.), возникшие в процессе неправильной сборки и эксплуатации, утолщение деталей от попадания на них влаги (разбухание), возникшее от неправильного ухода за мебелью, не имеющую штампа ОТК в свидетельстве о приемке.

Дефекты производственного характера, обнаруженные в течение гарантийного срока, устраняются за счет предприятия-изготовителя. Претензии на такие дефекты принимаются при наличии паспорта и гарантийного талона с отметкой даты продажи.

Данная гарантия не распространяется на светотехнические элементы, по всем вопросам обращаться к производителю комплектующих.

Срок службы изделия - 10 лет.

Паспорт и инструкция по сборке изделия. К.У. «Титул-1,2» KM.412.000.ПС

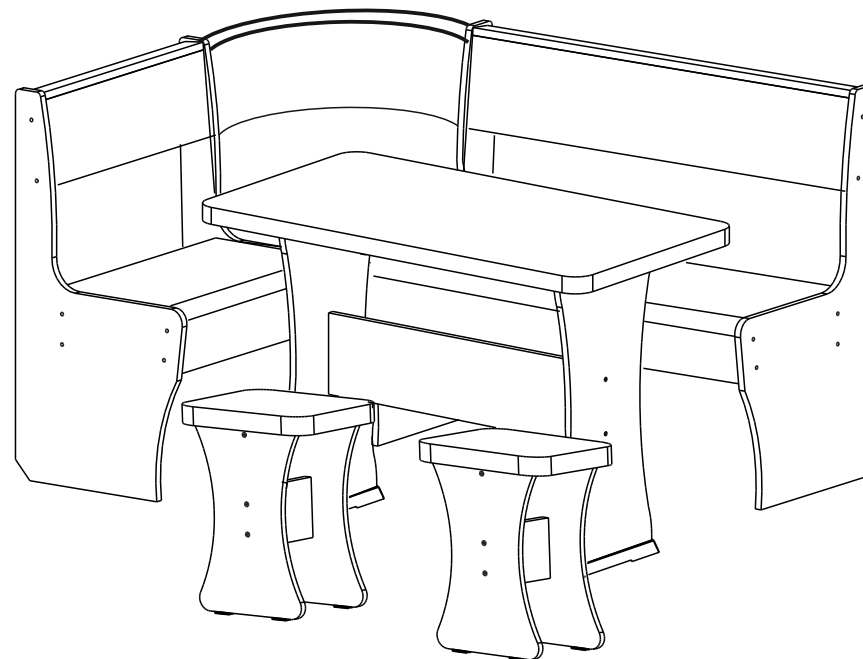

Уважаемый покупатель!

Для удобства транспортирования и предотвращения повреждения набора, изделия поставляются в разобранном виде. Стоимость сборочных работ в стоимость набора не включена.

Технические характеристики

Мебель изготовлена в соответствии с требованиями ГОСТ 19917-2014.

"Мебель. Общие технические условия."











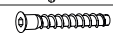

Декларация о соответствии ТС № RU Д-РУ.АУ04.В.23280 по 10.08.2018г.

Внимание! Предприятие-изготовитель оставляет за собой право вносить незначительные изменения, не ухудшающие качество изделия.

Упаковочная ведомость

Наименование детали	Маркировочный №	Кол-во	№ по рис.	Пакет №
Нога дивана	КМ.412.000.032	4	1	1
Царга дивана большая	КМ.412.000.425	2	2	
Царга дивана малая	КМ.412.000.424	2	3	
ДВП	КМ.412.000.932	1	4	
ДВП	КМ.412.000.933	1	5	
Нога стола	КМ.412.000.031	2	6	
Царга стола	КМ.412.000.422	1	7	
Столешница	КМ.412.000.129	1	8	
Нога банкетки	КМ.412.000.030	4	9	
Царга банкетки	КМ.412.000.421	2	10	
Сиденье большое	КМ.412.000.135	1	11	2
Спинка большая	КМ.412.000.136	1	12	
Сиденье малое	КМ.412.000.131	1	13	
Спинка малая	КМ.412.000.133	2	14	
Сиденье банкетки	КМ.412.000.121	1	15	
Сиденье угловое	КМ.412.000.132	1	16	
Спинка угловая	КМ.412.000.134	1	17	3
Пакет фурнитуры		1		

Комплект фурнитуры

Наименование	Количество
Винт-саморез 3,5x19 	68
Ключ для евровинта 	1
Евровинт 7x50 	56
Евровинт 7x70 	4
Подпятник 36x20 	8
Подпятник 38x35 	6
Универсальный стронг 	20
Кронштейн для уголка 	4
Гвозди 1,2x16 	0,04 кг
Заглушка евро 	32
Петля рояльная 	4
Заглушка "крест" 	4
Паспорт на мебель	1

Изделие собрано и готово к эксплуатации.

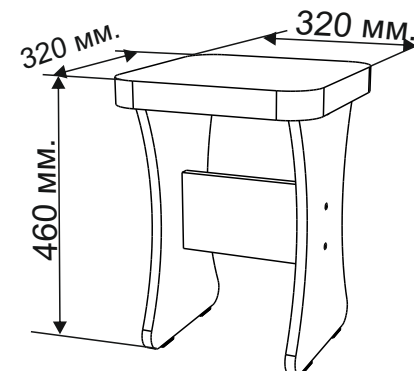
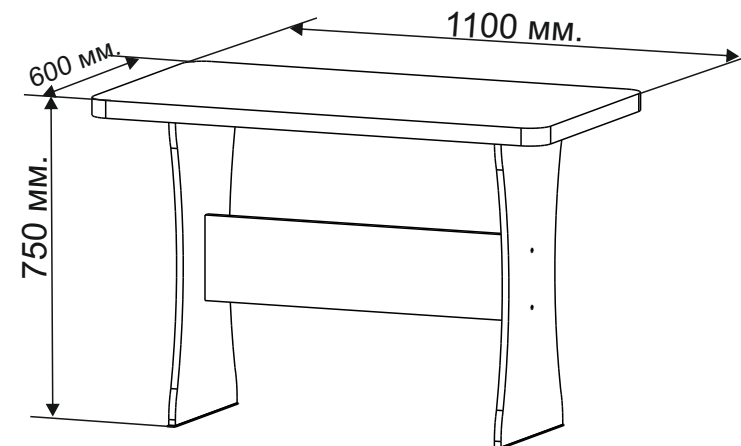
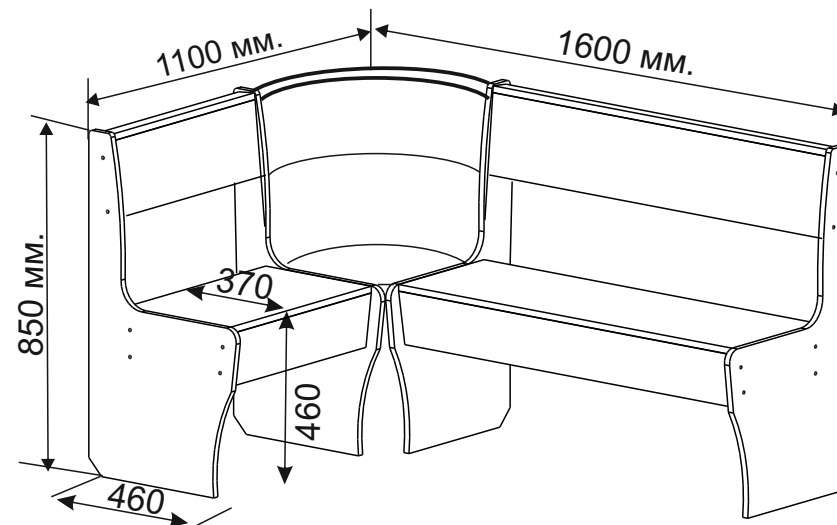

Изделие собрано и готово к эксплуатации.

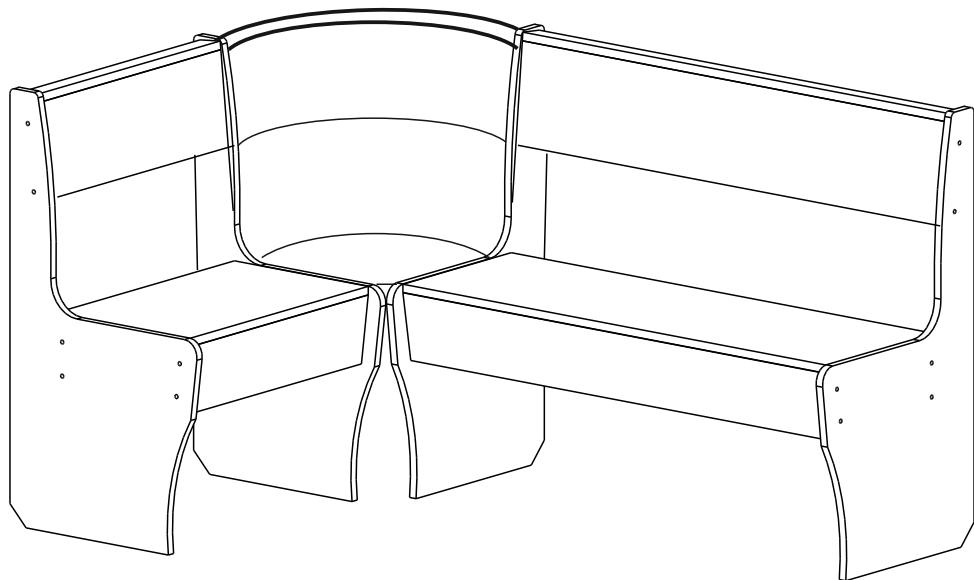

«Титул-2» собирается аналогично «Титулу-1».

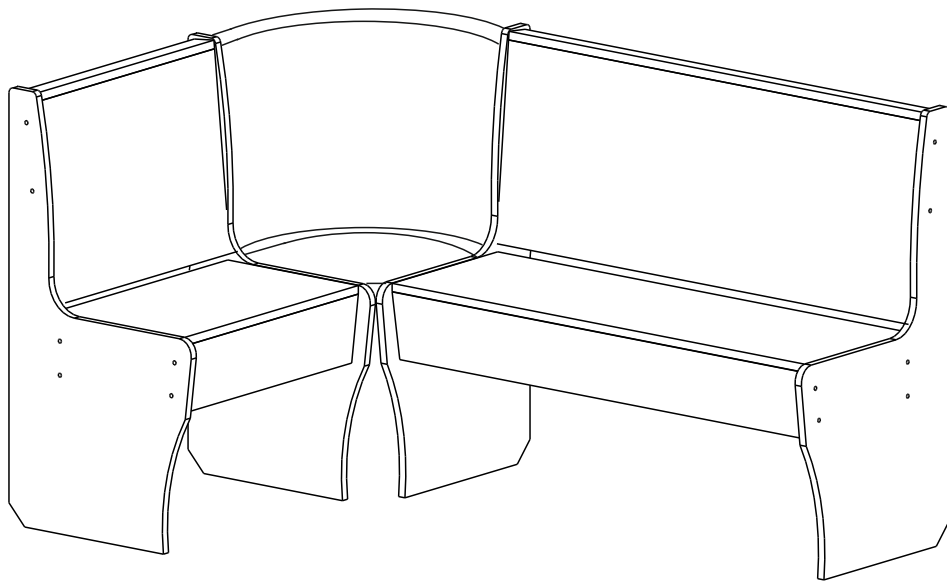

Инструкция по сборке.

Учитывая конструктивные и функциональные особенности производитель рекомендует пользоваться услугами профессиональных сборщиков. При самостоятельном монтаже Вам необходимо руководствоваться настоящей инструкцией и схемами сборки отдельных изделий. Фирма-производитель не несет ответственность за повреждения, полученные в результате неправильной сборки.

Изделия следует собирать на ровном полу, покрытом тканью или бумагой. Для работы необходимо иметь молоток, деревянный брусок, обернутый тканью, отвертки, угольник 90°, ножницы, рулетку, линейку.

1. Сборка скамьи.

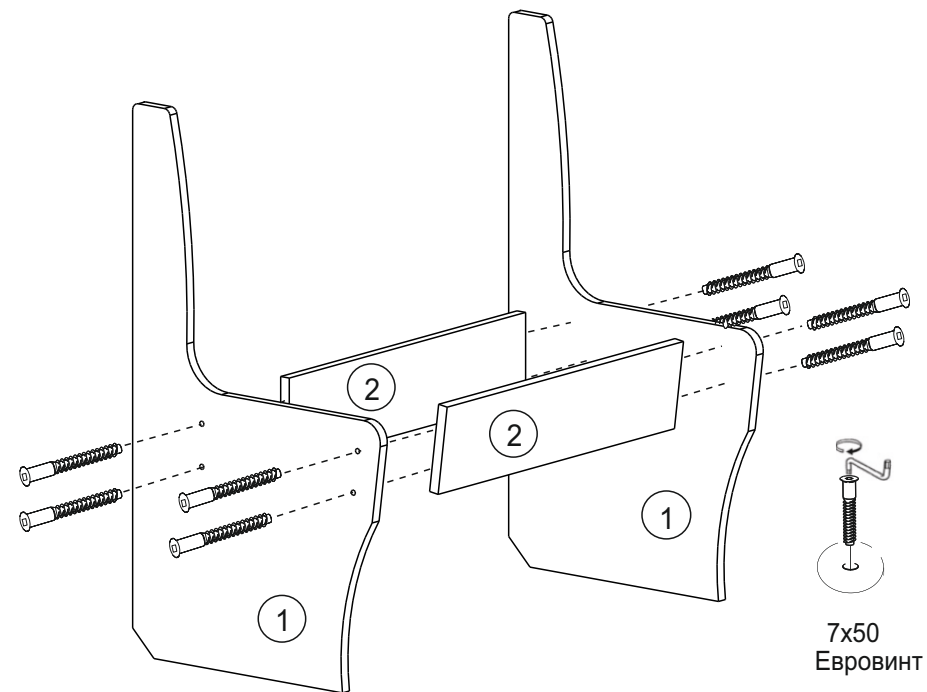

2. Установить подпятники, прибить ДВП.

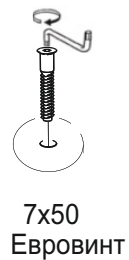
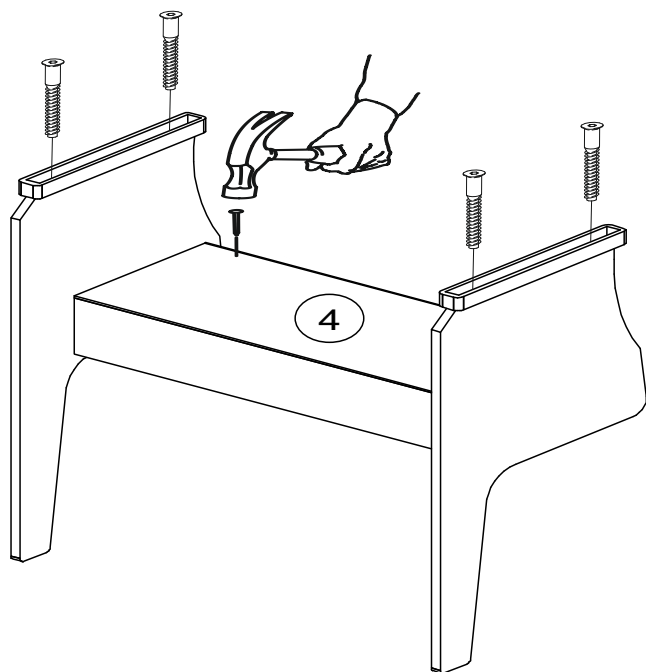

3. Установить кронштейны, стронги.

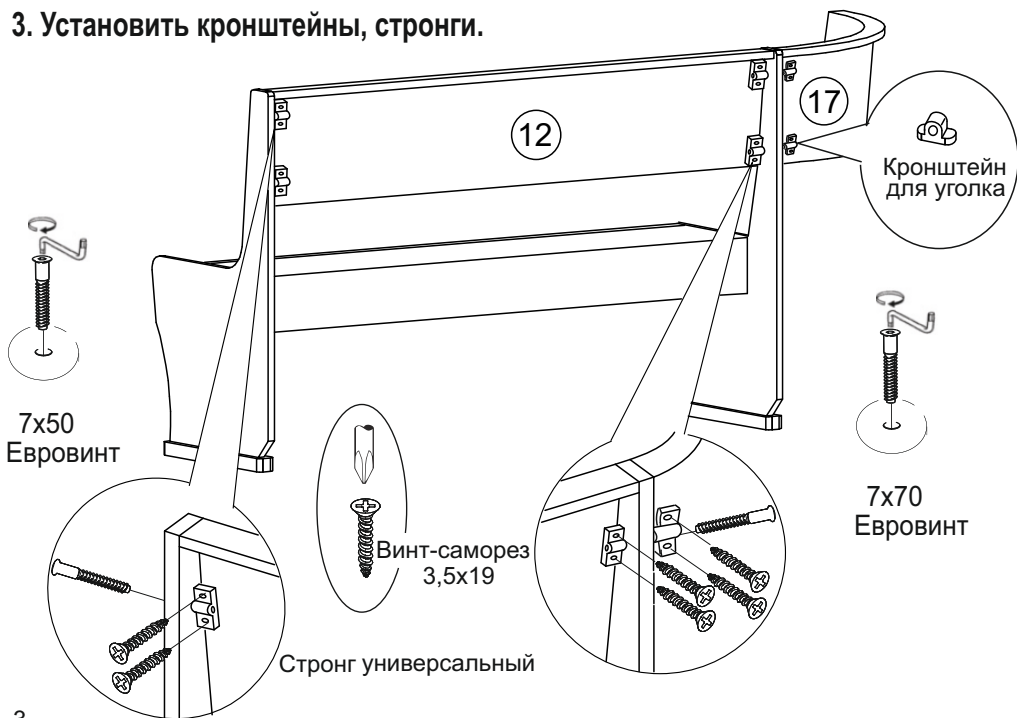

7x50
Евровинт

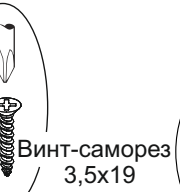

Стронг универсальный

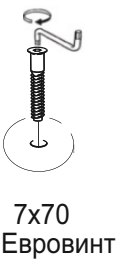

10. Установить подпятники.

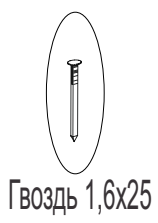
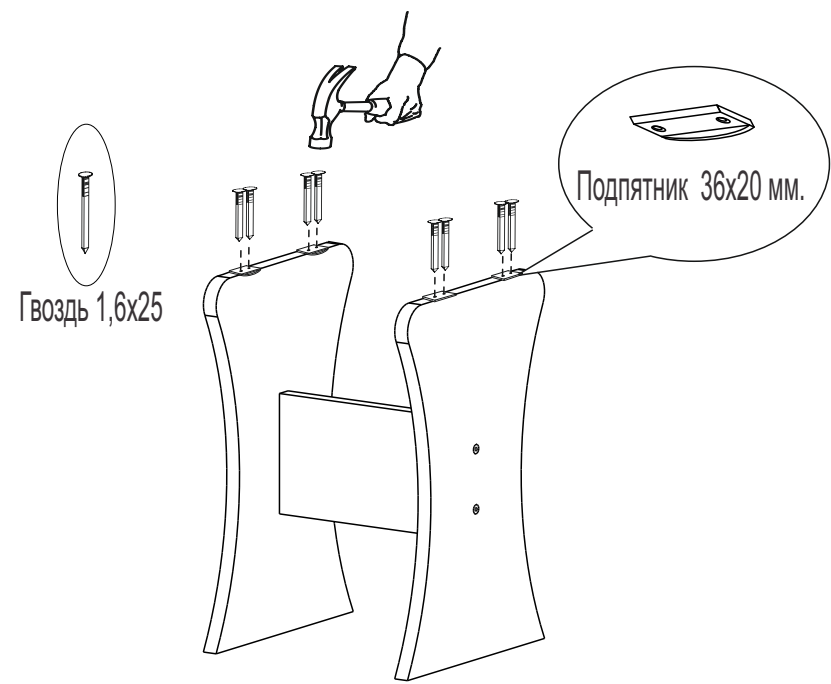

11. Соединить ноги банкетки с сиденьем.

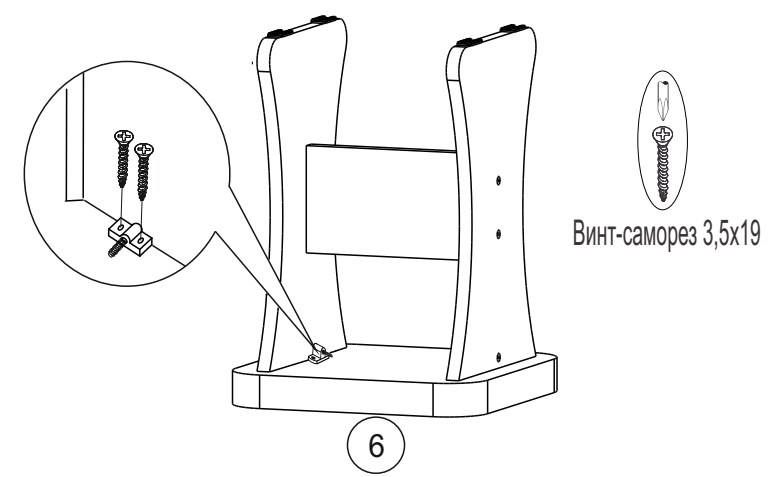

8 Установить подпятники.

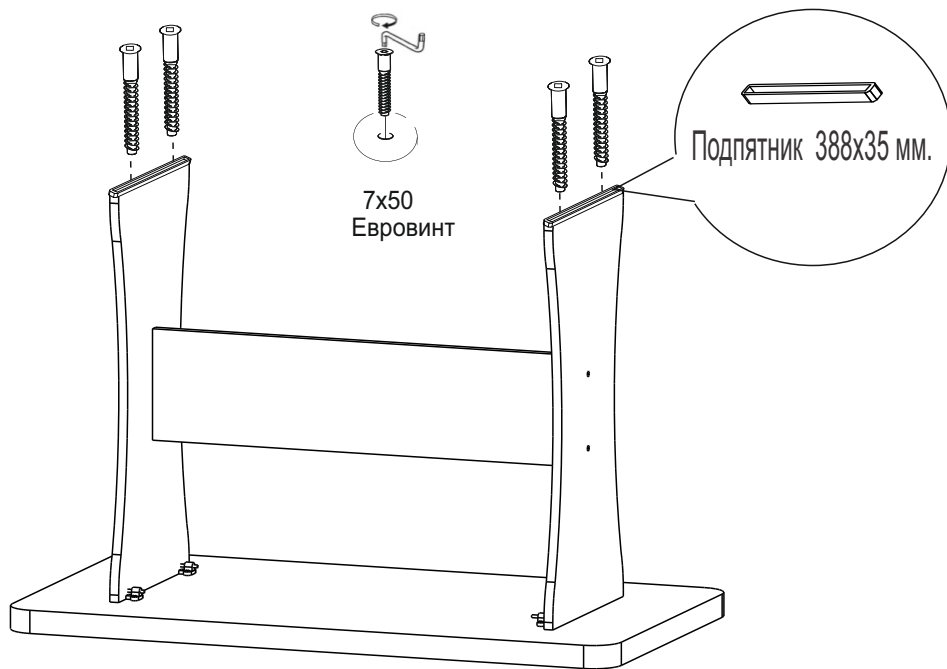

9. Сборка банкетки..

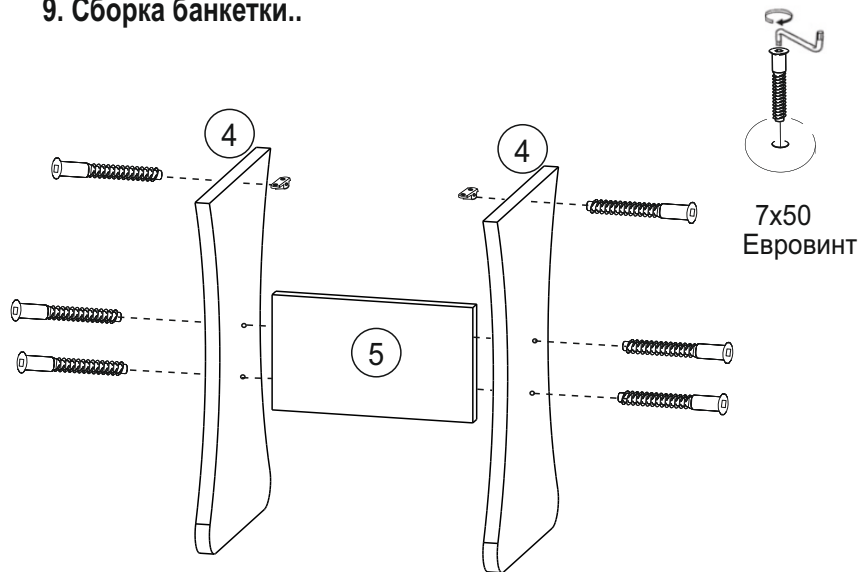

4. Прекрепить спинки.

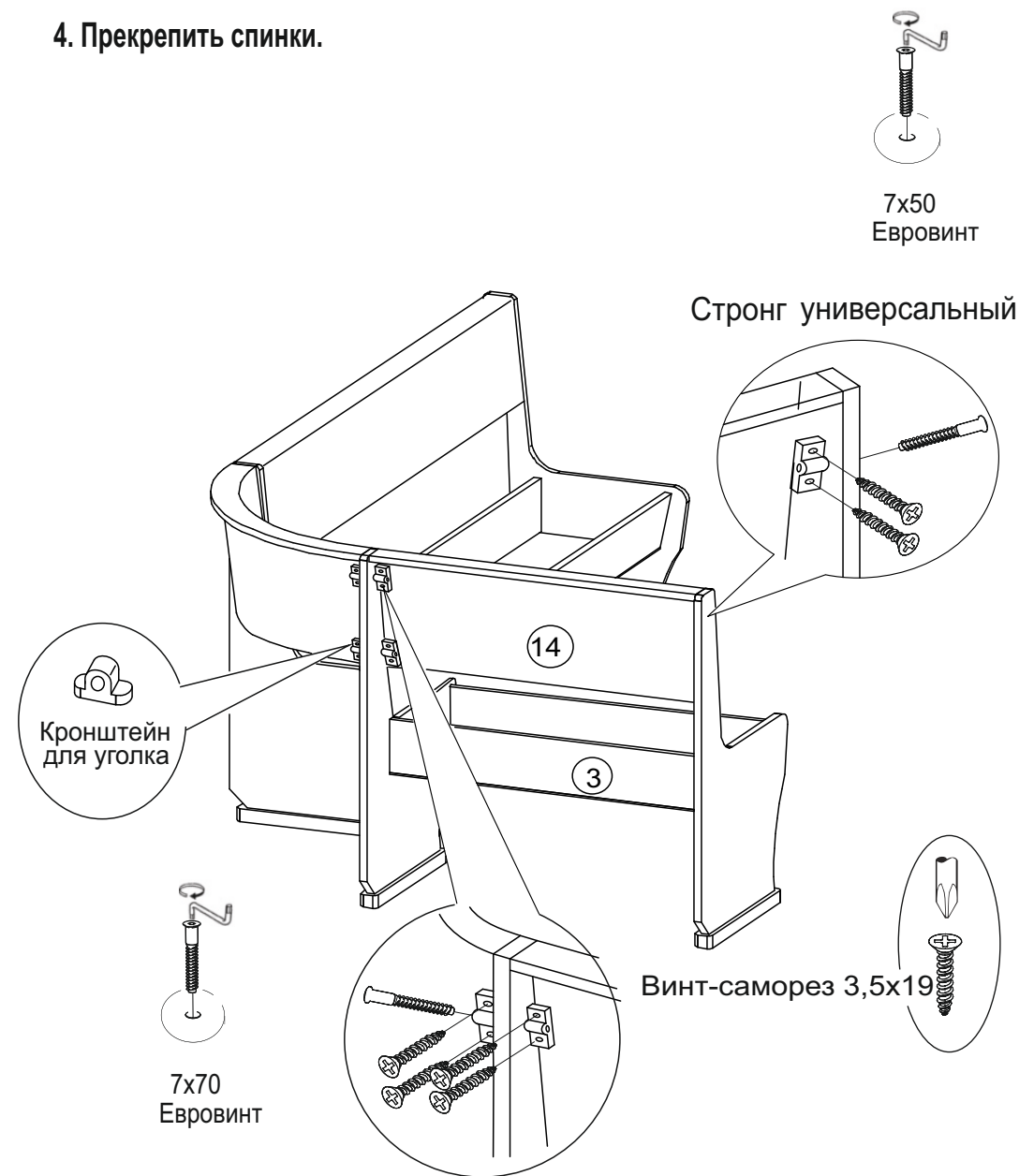

5 Установить сиденья.

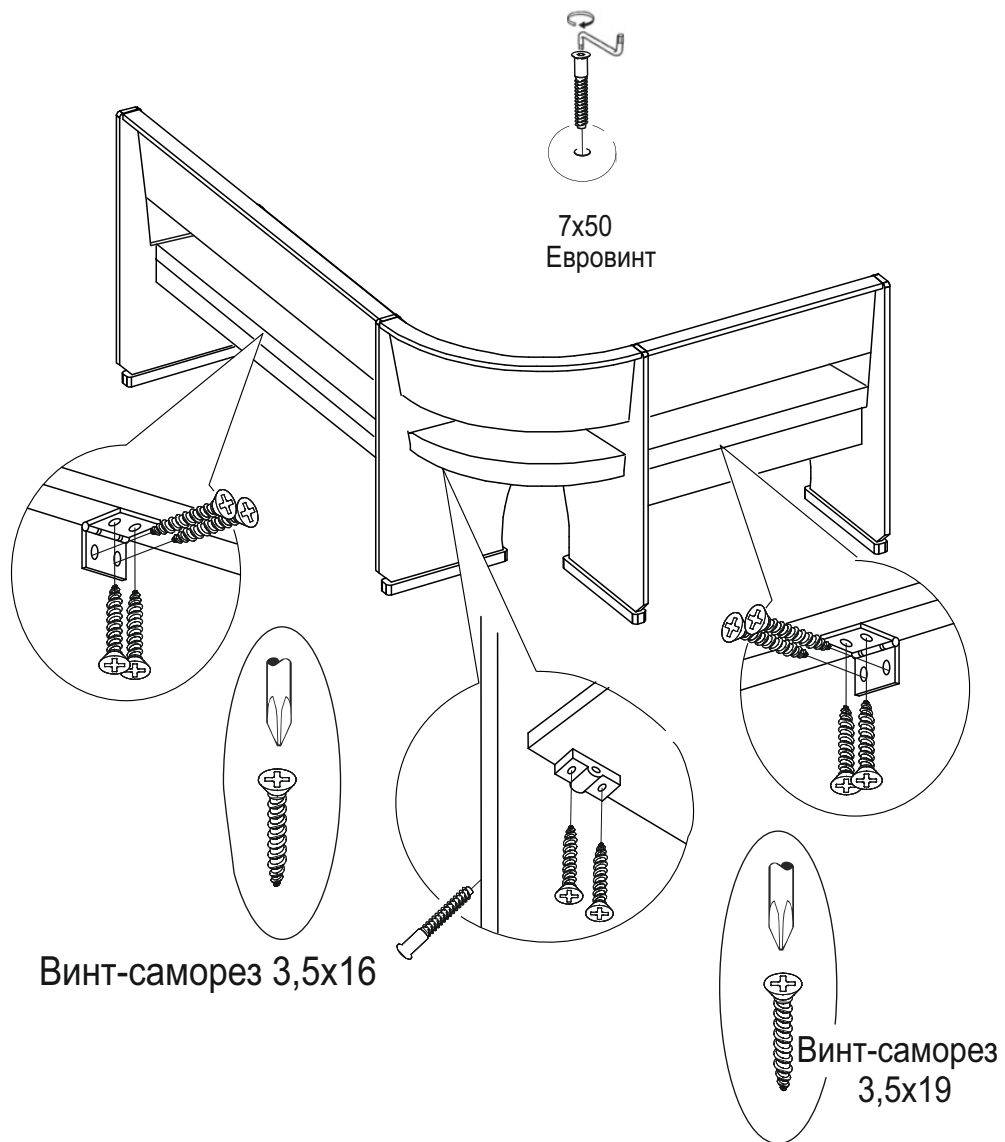

6.Сборка стола.

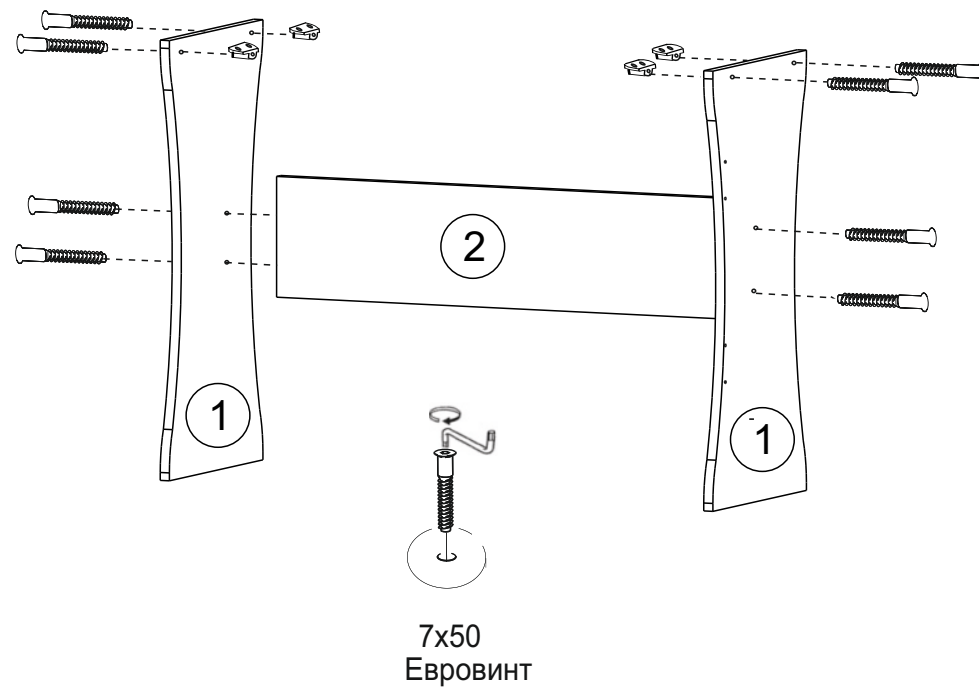

7 Соединить крышку стола с ногами.

