

ЛДСП 16 мм(Каркас)

Поз.	Наименование	Кол-во	Размер	
1	Бок правый	1	1 867	394
2	Бок левый	1	1 867	394
3	Бок левый	1	1 567	394
4	Бок правый	1	1 567	394
5	Крышка верхняя	1	1 200	394
6	Крышка нижняя	1	1 200	394
7	Фальшпанель	1	879	502
8	Фальшпанель	1	579	502
9	Фальшпанель	2	1 100	202
10	Вязка	2		1 094
11	Крышка	1	536	394
11	Крышка	1	536	394
12	Крышка нижняя	1	536	394
12	Крышка нижняя	1	536	394
14	Вязка	2		502
14	Вязка	2	502	356
15	Бок левый	1	394	394
16	Бок правый	1	394	394
17	Перегородка	1	394	362
19	Планка	2		106
19	Планка	2	106	502
20	Перед/зад.стенка ящика	2	445	106
20	Перед/зад.стенка ящика	2	445	106
22	Бок ящика прав/лев	2	350	106
22	Бок ящика прав/лев	2	350	106
18	Планка	1	106	1 166
23	Перед./Зад. стенка ящика	8	518	106
25	Бок ящика прав/лев	8	381	106

Фасад в сборе

Поз.	Наименование	Кол-во	Размер	
26	Створка левая	1	1 185	530
27	Фасад ящика прав./лев.	4	210	596
28	Створка правая	1	885	530
29	Створка правая	1	459	530
30	Створка левая	1	459	530
31	Фасад ящика	2	247	530
32	Фальш планка	2	70	1 100

Стекло 4 мм

Поз.	Наименование	Кол-во	Размер	
33	Стекло 4 мм	1	765	330
34	Стеклополка	3	495	365
35	Стеклобок	1	765	207
36	Стекло 4 мм	1	465	330
37	Стеклобок	1	465	207

ЛХДФ 3,2 мм

Поз.	Наименование	Кол-во	Размер	
38	Задняя стенка	2	210	1 190
39	Задняя стенка	2	358	528
39	Задняя стенка	2	358	528
40	Дно ящика	1	470	345
40	Дно ящика	1	470	345
41	Задняя стенка	1	295	528
41	Задняя стенка	1	295	528
21	Дно ящика	4	545	375

Планка соединительная для ДВП

Поз.	Наименование	Кол-во	Размер	
44	Соединитель дvp	2	575	
45	Соединитель дvp	1	502	
45	Соединитель дvp	1	502	

ДВП простое

Поз.	Наименование	Кол-во	Размер	
300	Проложка / ДВП	2	765	123
301	Проложка / ДВП	1	300	330
302	Проложка / ДВП	1	300	207

ДСП (проложки, коробка, шаблоны)

Поз.	Наименование	Кол-во	Размер	
400	Проложка / ДСП 16 мм	2	785	350

Фурнитура

	Ед.изм.	Кол-во
Заглушка для эксц. стяжки яшень шимо светлый	шт	36,00
Заглушка для евро-стяжки яшень шимо светлый	шт	78,00
стяжка hettich эксцентриковая	шт	36,00
стяжка-евро 6,3*50 мм	шт	78,00
Ключ для стяжки евро	шт	1,00
ножка американка	шт	14,00
направляющие шариковые, 350 мм	шт	6,00
петля четырехшарнирная накладная (китай)	шт	9,00
Гвоздь 2 * 20 мм	шт	200,00
шкант 8*30 мм	шт	28,00
шуруп 3,5*15 мм (hettich)	шт	140,00
полкодержатель GC 010 (штифт)	шт	12,00
стяжка межсекционная D5	шт	4,00
кляймер белый	шт	20,00
Демпфер силиконовый	шт	21,00
штанга FD-014 хром/ матов.	шт	4,00
навес врезной нерег.+дюбель 8x40мм	шт	4,00
навес уголок с накладкой (35x45x50)+Дюбель	шт	2,00
схема-сборки	шт	1,00
мм	шт	1,00
стяжка уголок с накладкой 20x20x15 мм бежевая	шт	1,00

Общие правила сборки корпусной мебели

1. Внимательно изучить эскиз и инструкцию по сборке.
 2. Разложить детали по секциям, согласно инструкции.
 3. Прикрутить направляющие для выдвижных ящиков к боковинам
 4. Скрепить боковины с вязками, с помощью стяжек. Во избежание перекоса створок, после того как секция собрана, необходимо измерить диагонали. Они должны быть одинаковыми (+/- 1-2 мм).
 - 5. Только после этих действий Вы можете прибить заднюю стенку !!!**
- Используйте данное примечание при сборке каждой секции
6. Положив изделие на боковину, примерить створки (створку).
 7. При наличии с одной стороны створки, присадка осуществляется относительно верхней вязки.
 8. При наличии нескольких створок, присадка начинается с верхней (относительно верхней вязки) и продолжается поочередно, с учетом зазора между створками.
 9. При установке изделия, его нужно ставить на ровную поверхность, при отсутствии таковой, использовать подкладки для исправления неровностей пола. В противном случае, возможно несовпадение углов створок и ровности всего изделия.
 10. Небольшое отклонение в створках, выравнивается регулировочными винтами на петлях.
 11. При наличии в изделии шкантов, нужно помнить, что в первую очередь шкант помещается в поперечное отверстие, а затем присаживается в продольное.
 12. При использовании шурупов, обратите внимание на то, чтобы они не оказались слишком длинными или короткими.
 13. Подпятники прибиваются ограничительным ребром вовнутрь
 14. При использовании шурупов или винтов с полукруглой головкой для крепления ручек в фасадах ящиков, необходимо произвести раззенковку в передней стенке ящика
 15. Во избежание сколов при сверловке отверстий под ручку необходимо на выходе сверла подложить дощечку и плотно прижать к детали.
 16. Нагрузка на полку не должна превышать 8 кг, при условии статичной равномерной нагрузки на полку.
 17. При наличии в изделии фасадов из МДФ, облицованных пленкой ПВХ с глянцевым покрытием, то перед установкой на каркас с него необходимо удалить защитную пленку.
 18. Петли крепить к боковине и фасаду шурупами 4 x 16 мм.
 19. Стекла с рисунком устанавливать гладкой стороной наружу, во избежании повреждения рисунка.

Общие правила эксплуатации и ухода за мебелью

Оптимальная температура крытых помещений с корпусной мебелью - не ниже +10°C и не выше +40°C при относительной влажности воздуха от 45% до 75%.

В процессе эксплуатации створки необходимо держать в закрытом состоянии, винты, шурупы, стяжки следует периодически подтягивать.

Следует избегать механических повреждений поверхностей, контакта с водой (в случае попадания воды следует тщательно протереть и высушить поверхность), воздействия щелочных растворов, абразивных и прочих, не предназначенных для ухода за мебелью средств.

Рекомендуется использовать мягкие ткани или замшу предварительно смоченные и хорошо отжатые перед использованием.

Особенности по уходу за мебелью из разных материалов смотрите на нашем сайте mcstyle.ru во вкладке "ПОКУПАТЕЛЯМ" в шапке сайта.

Гарантийные обязательства

1. Изготовитель гарантирует соответствие изделия требованиям ГОСТ 16371, 19917 при соблюдении покупателем правил транспортировки, хранения, сборки и эксплуатации
 2. Гарантийный срок эксплуатации изделия - 12 месяцев со дня продажи, но не более 18 месяцев со дня изготовления.
- Гарантии не распространяются на изделия поврежденные при перевозке, а также при несоблюдении правил сборки, эксплуатации и хранения, изложенных в настоящей инструкции.

Инструкция по сборке и эксплуатации мебели

Уважаемые покупатели, рекомендуем доверить сборку Вашей мебели профессиональным сборщикам

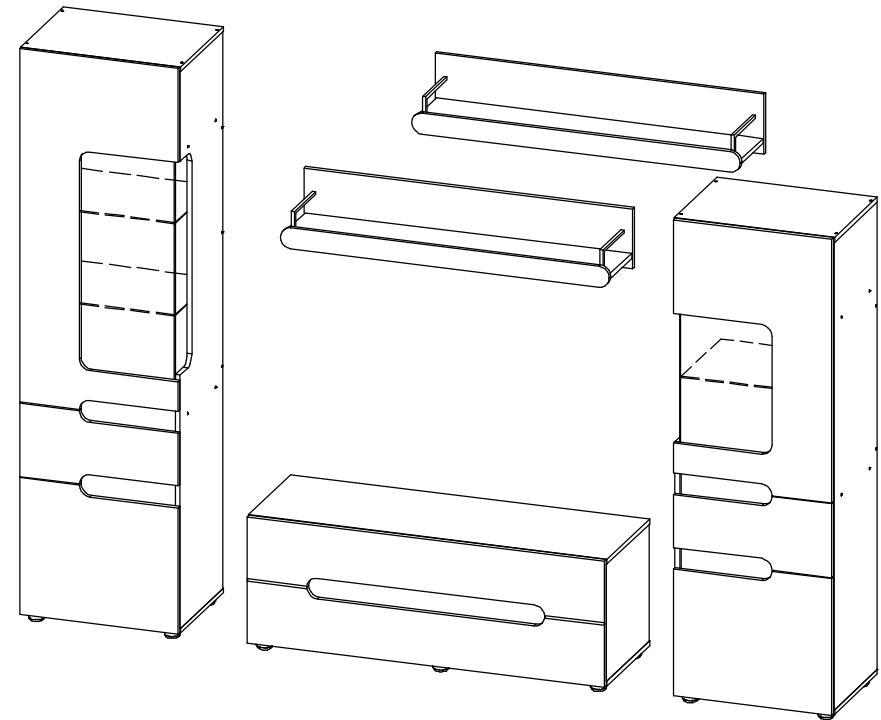

ПАЛЕРМО-3 (стенка)

Габариты: 2270 x 1930 x 413 мм

Допустимая нагрузка на навесные полки и стеклополки на более 5 кг (при условии равномерного распределения веса). Нагрузка на выдвижные ящики не более 10 кг (при условии равномерного распределения веса). Шкафы крепить к стене. Модули рекомендуется стянуть стяжкой межсекционной.

1. Разметить границы стекла.
2. Приложить кляймеры вдоль стекла.
3. Наметить отверстия под кляймеры сверлом 2,8 мм на небольшую глубину (1 - 2 мм) или шилом.
4. Установку стекла производить в конце всей сборки модулей во избежании повреждения стекла.

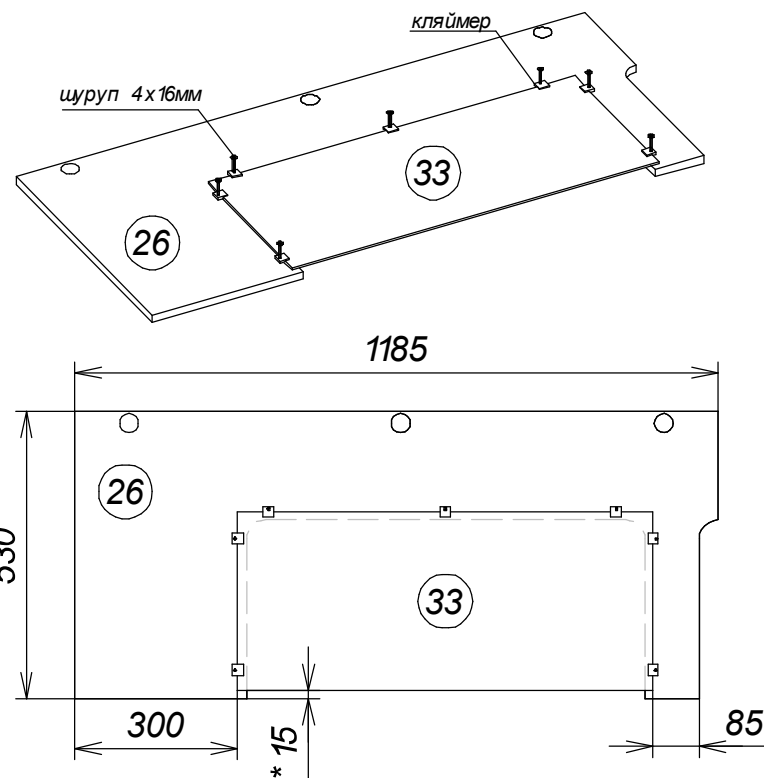
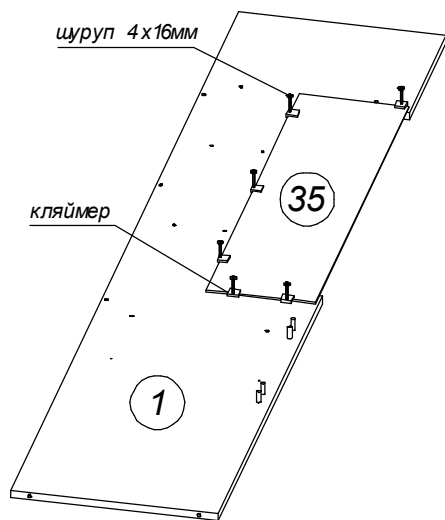
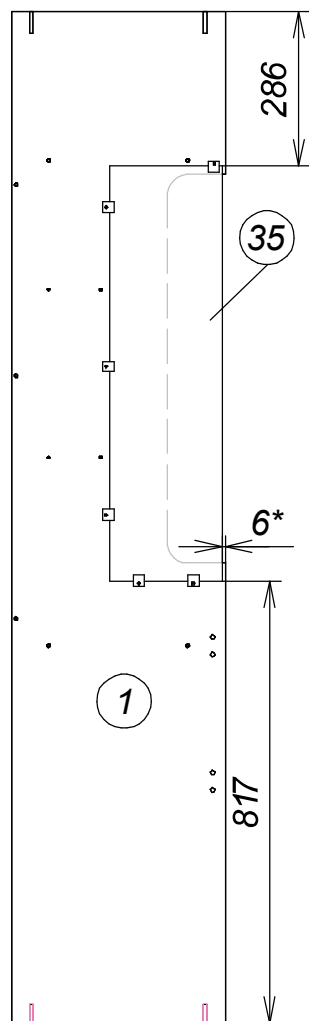

*обозначен минимальный отступ стекла.

1

Направляющие шариковые крепить шурупами 4хх16мм

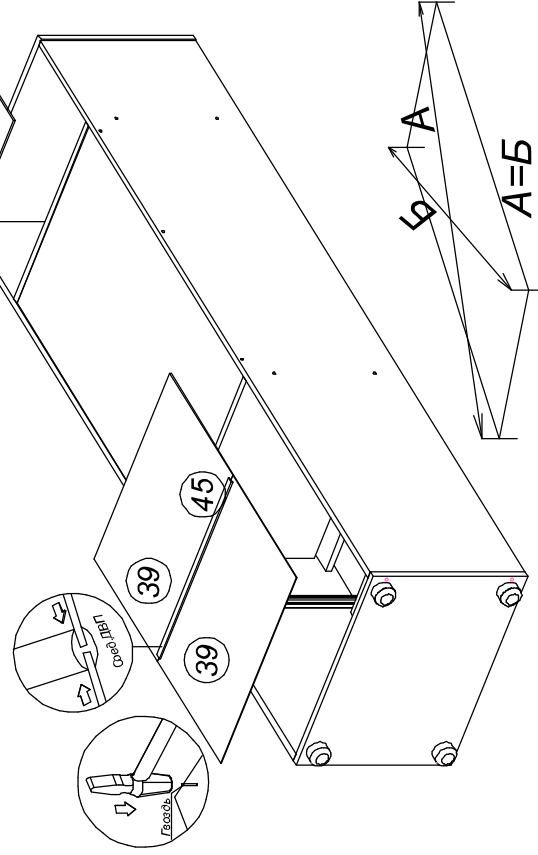
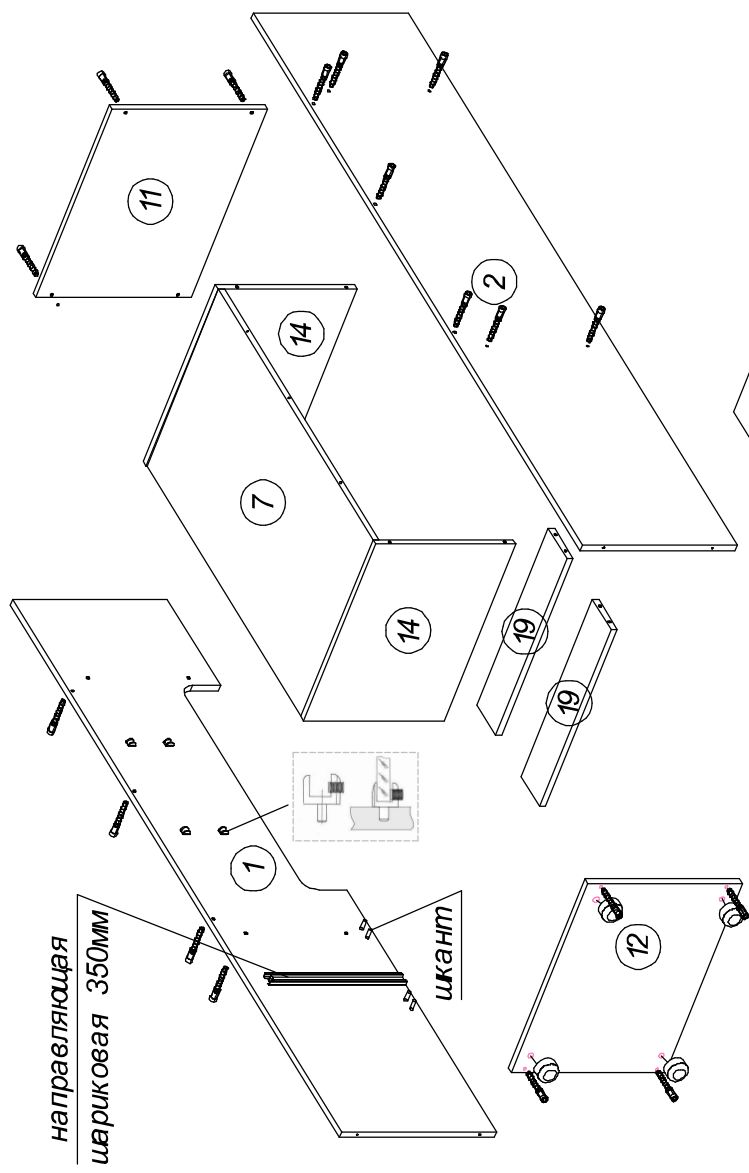

Перед тем как закрепить заднюю стенку гвоздями необходимо у собранного каркаса выровнять диагонали (A=B).

2

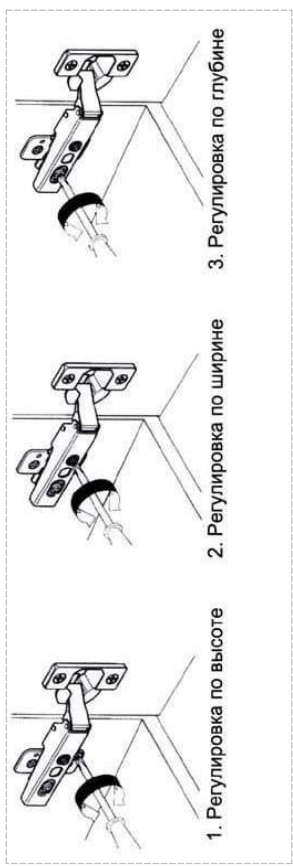
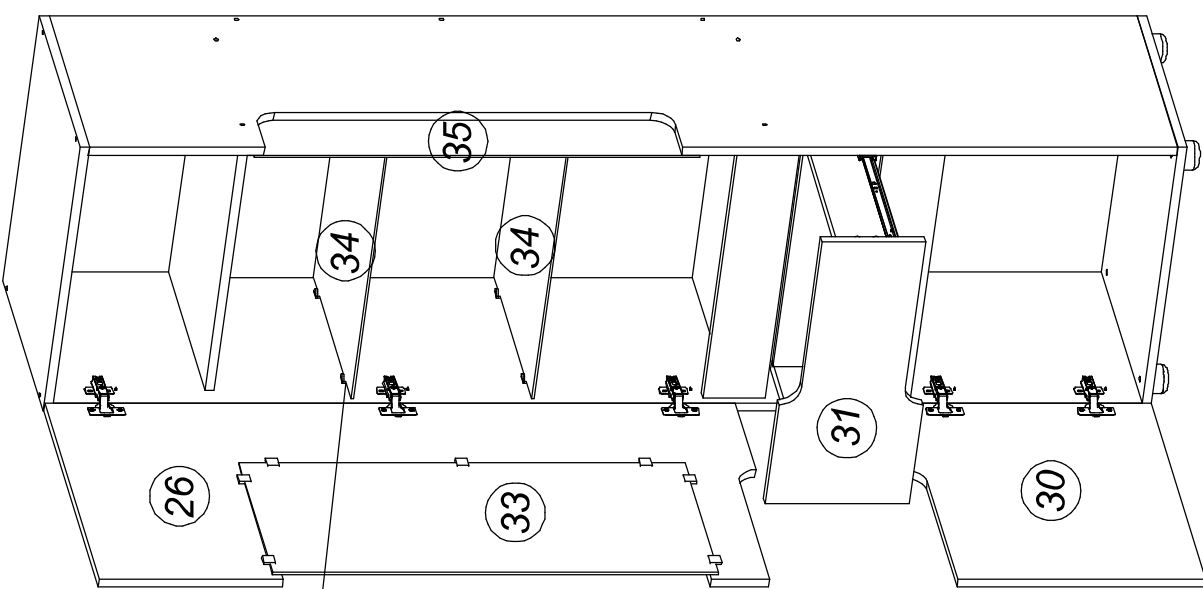
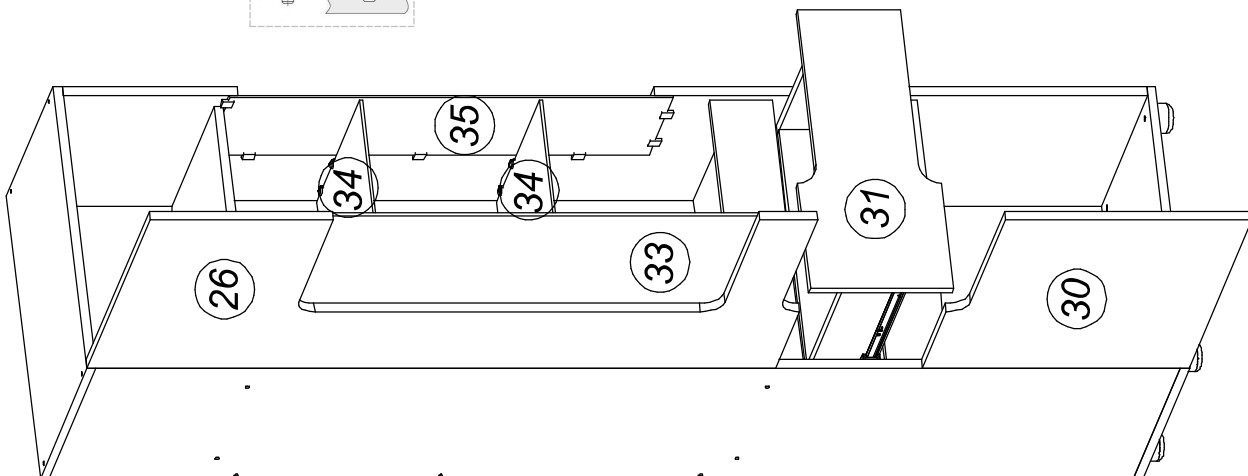

1. Регулировка по высоте

2. Регулировка по ширине

3. Регулировка по глубине

3

1. Разметить границы стекла.
2. Приложить кляймеры вдоль стекла.
3. Наметить отверстия под кляймеры сверлом 2,8 мм на небольшую глубину (1 - 2 мм) или шилом.
4. Установку стекла производить в конце всей сборки модулей во избежании повреждения стекла.

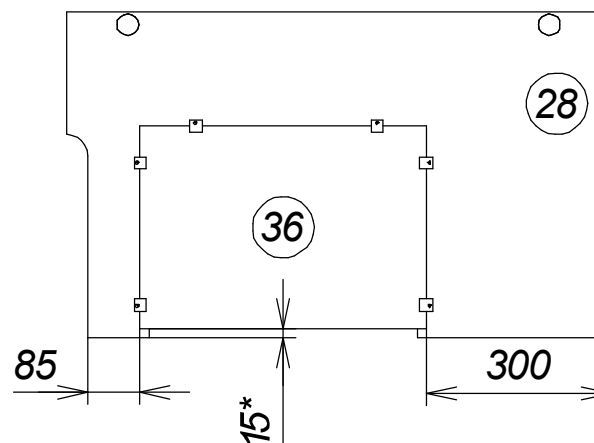
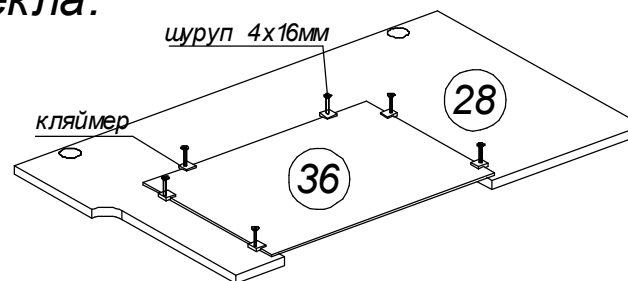
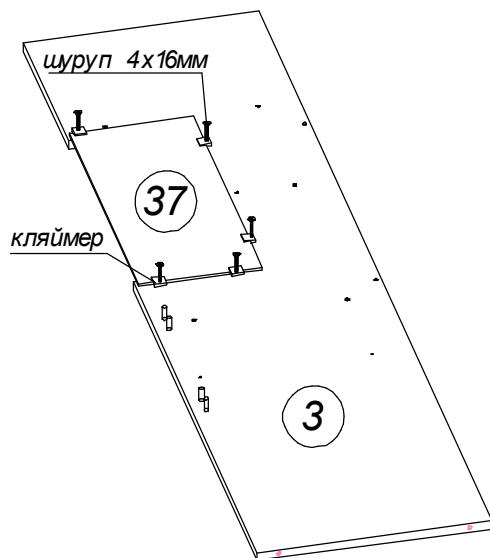
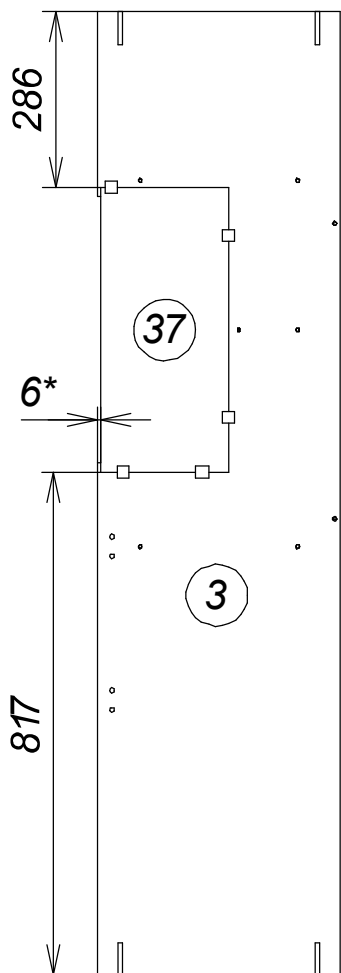

*обозначен минимальный отступ стекла.

4

Направляющие шариковые крепить шурупами 4хх16мм

направляющая шариковая 350мм

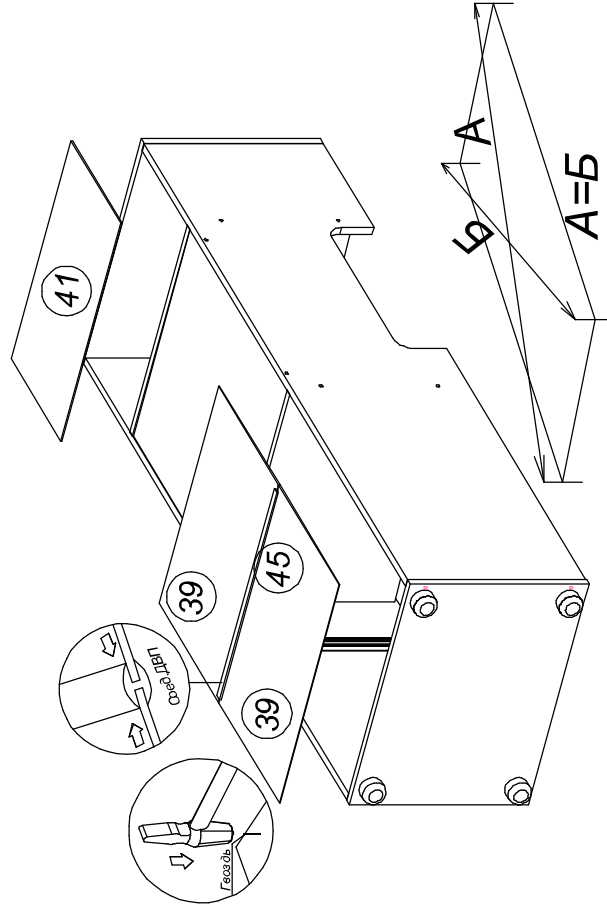
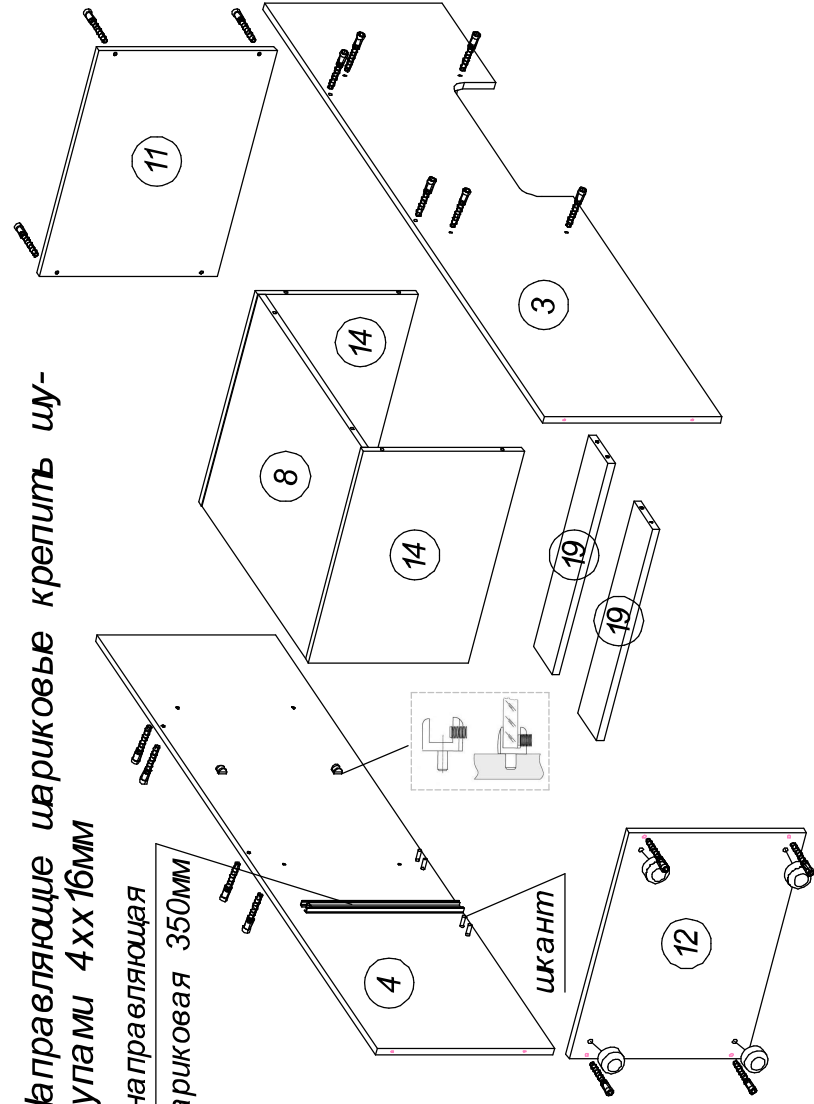

Перед тем как закрепить заднюю стенку гвоздями необходимо у собранного каркаса выровнять диагонали (A=B).

5

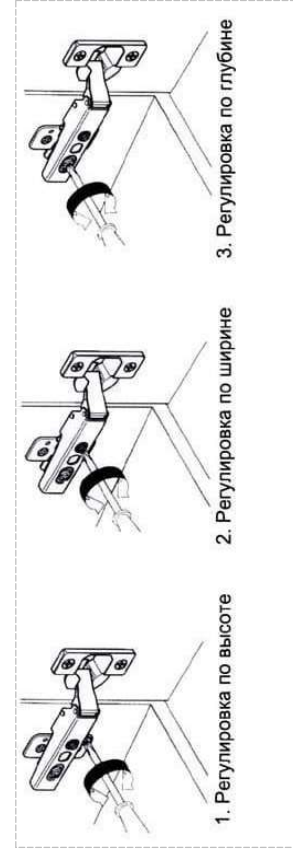
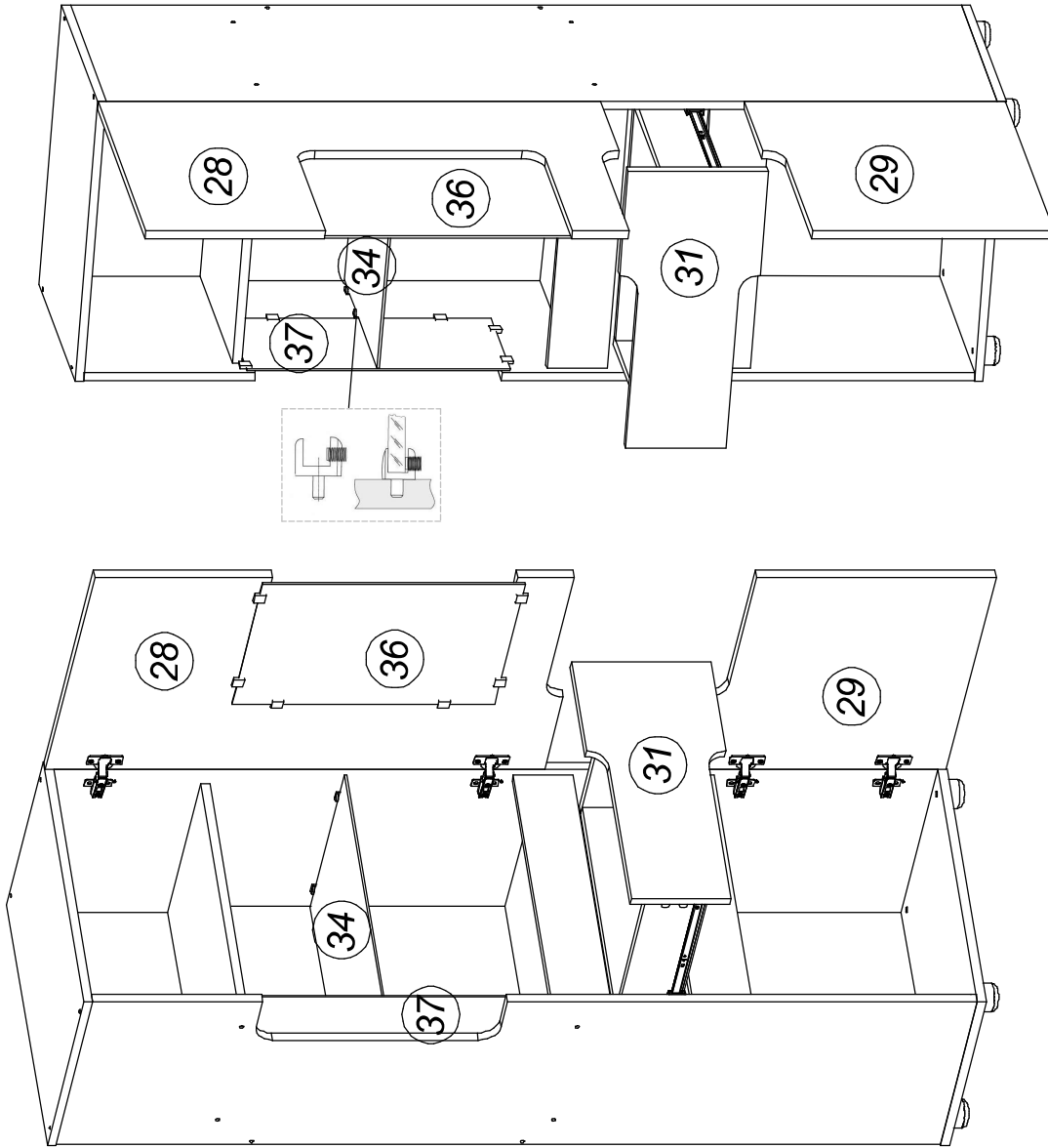

6

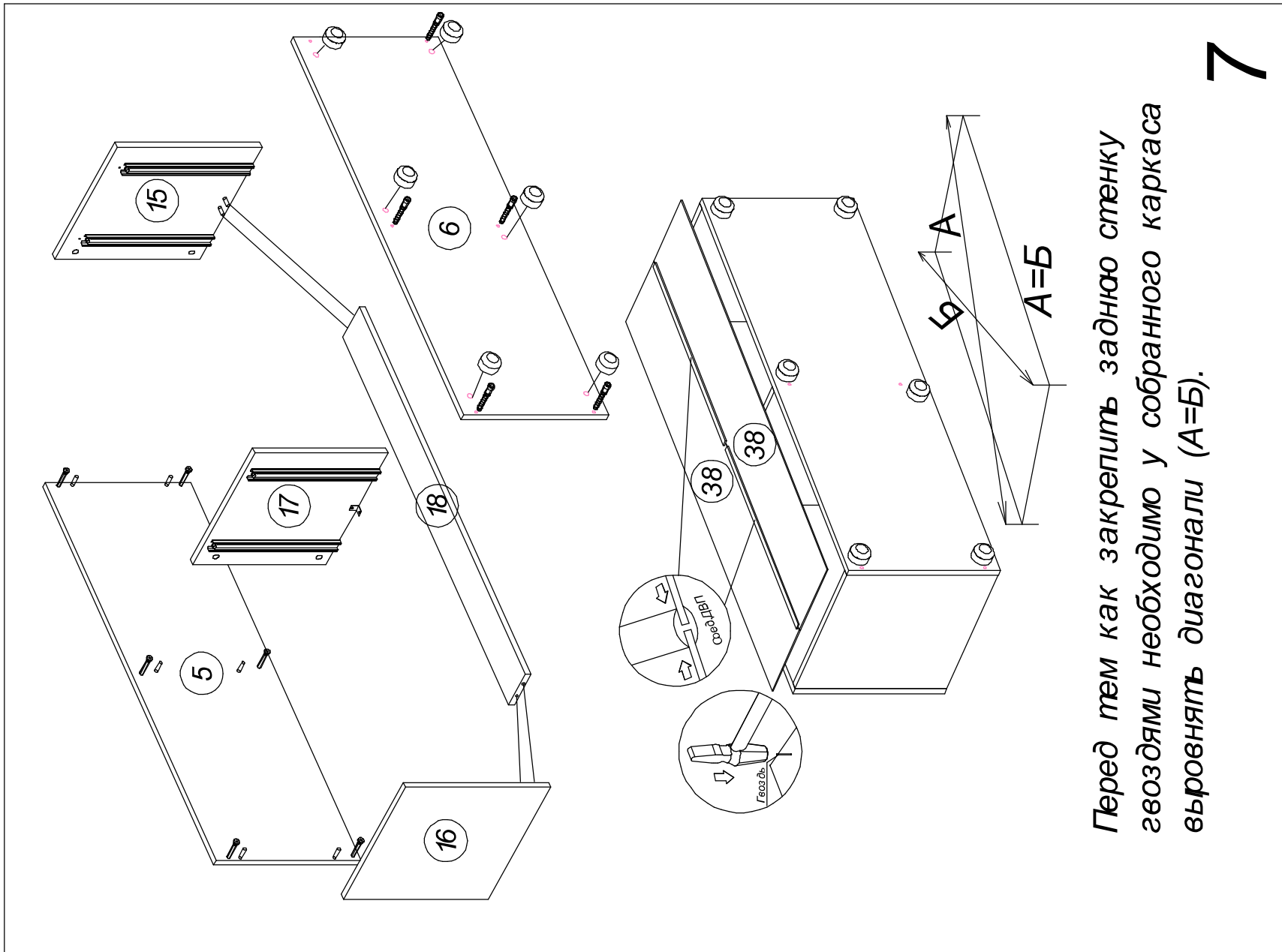

Перед тем как закрепить заднюю стенку гвоздями необходимо у собранного каркаса выровнять диагонали ($A=B$).

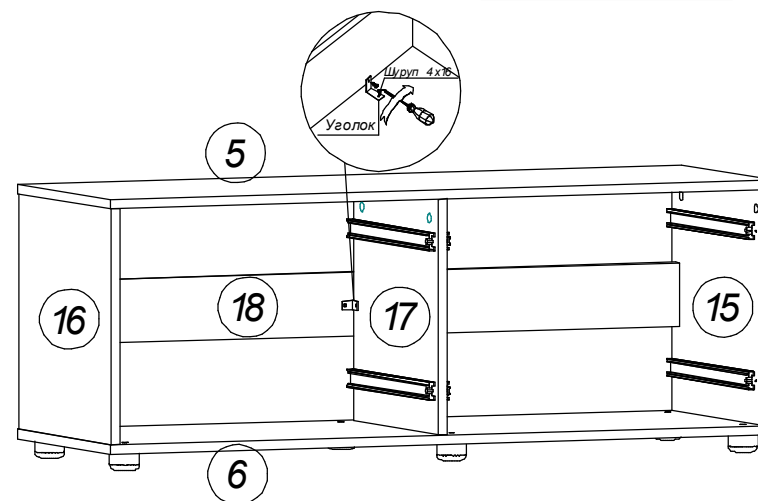
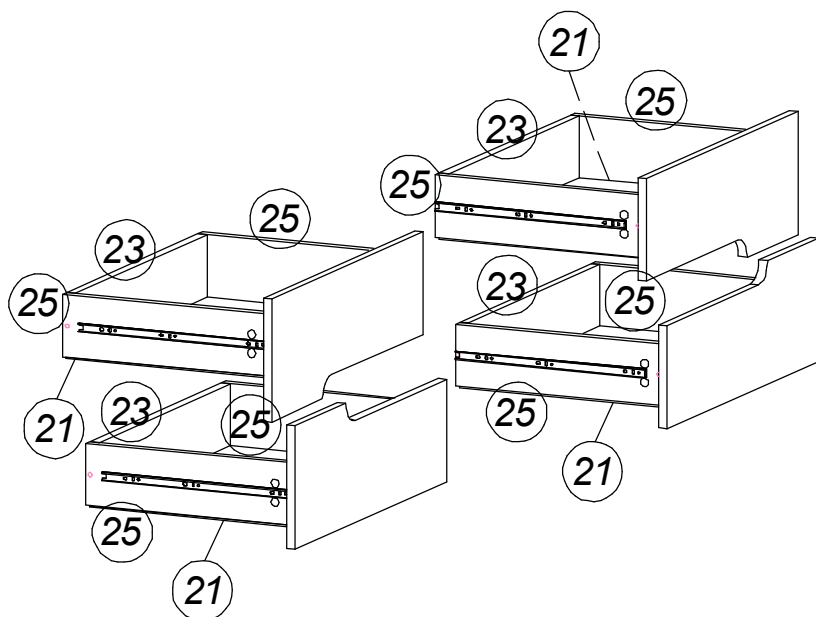
ВИД СЗАДИ

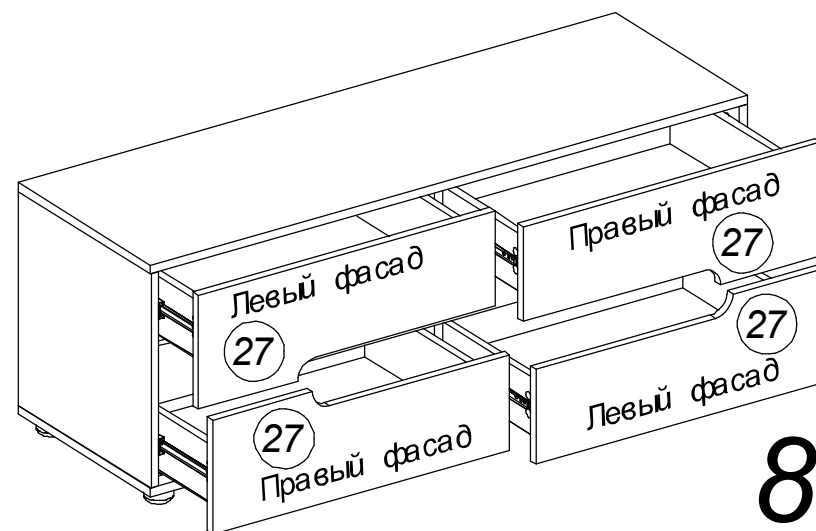

ВАЖНО ОБРАТИТЕ ВНИМАНИЕ к бокови-
нам ящика которые будут находиться с
внешними боковинами тумбы направля-
ющие крепятся по переднему краю, а
к боковинам ящика которые будут нахо-
диться с перегородкой направляющие
крепить по заднему краю.

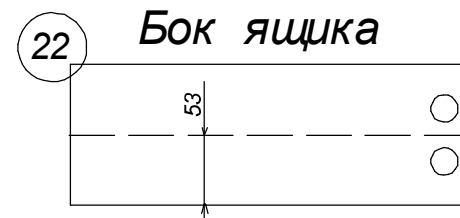
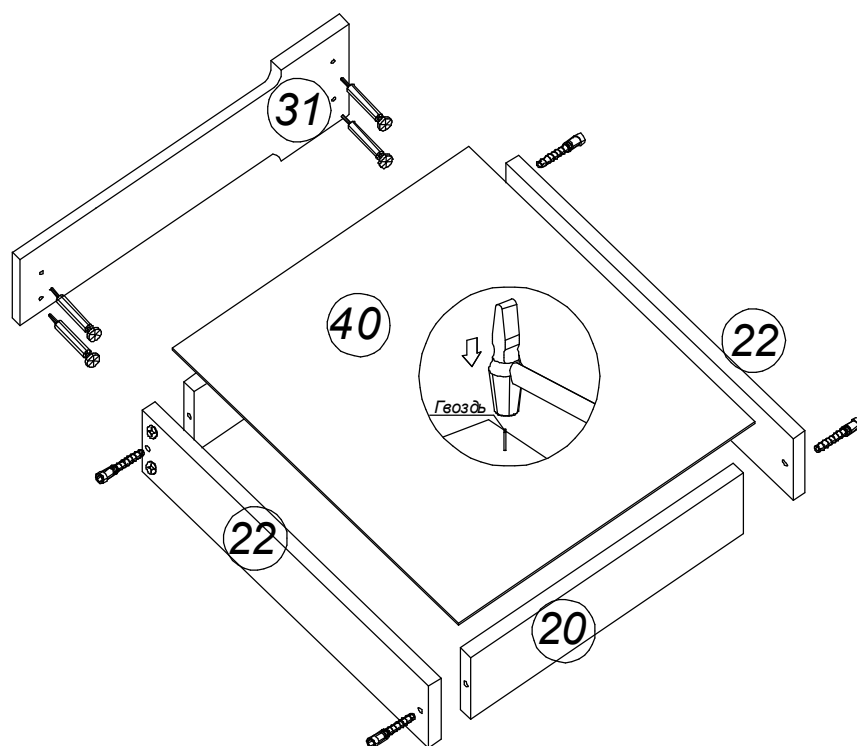
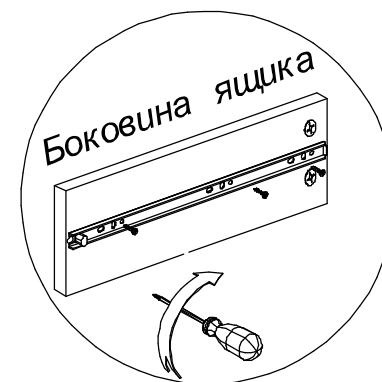

8



Для установки шариковых направляющих на бок ящика, необходимо от нижнего края ящика на расстоянии 53 мм провести черту карандашом и закрепить деталь направляющей шурупами 4x16мм через регулировочные отверстия к боковине ящика.

-  Регулировочное отверстие шариковых направляющих по высоте
-  Регулировочное отверстие шариковых направляющих по длине

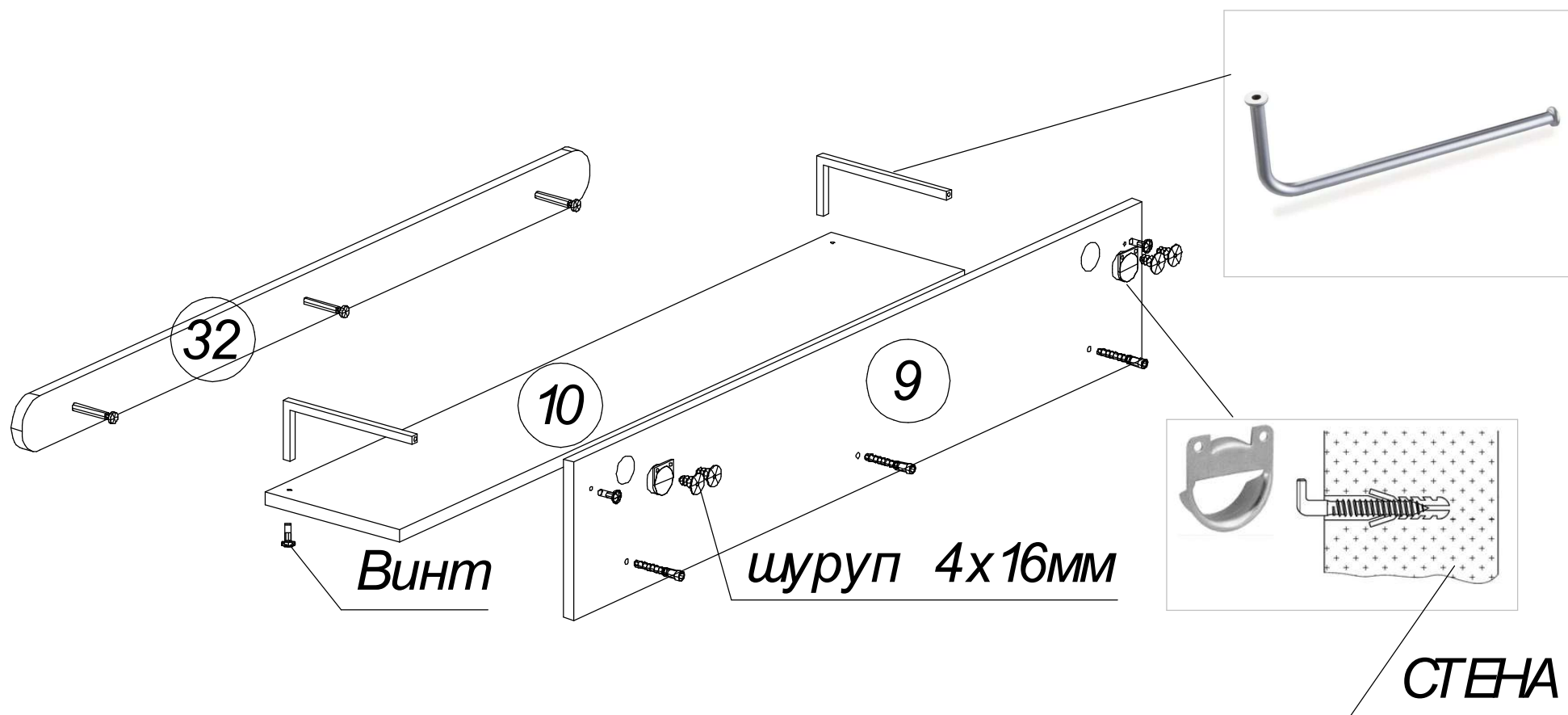

Полку вешать на стену только на вложенный крепеж (Крюк)
 Нагрузка на полку не более 5 кг распределенной по длине полки. **10**

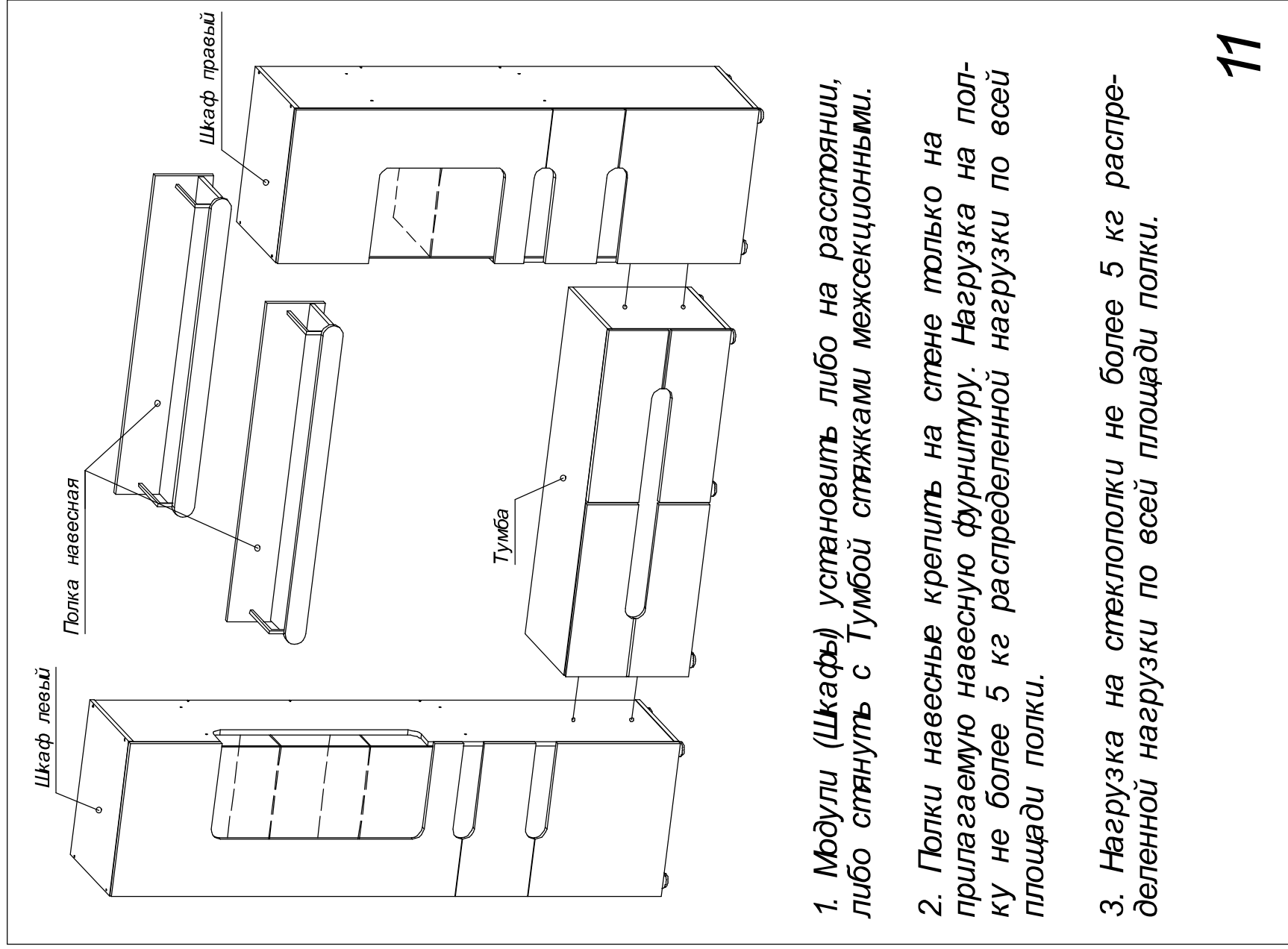

1. Модули (Шкафы) установить либо на расстоянии, либо стянуть с Тумбой стяжками межсекционными.
2. Полки навесные крепить на стене только на прилагаемую навесную фурнитуру. Нагрузка на полку не более 5 кг распределенной нагрузки по всей площади полки.
3. Нагрузка на стеклополки не более 5 кг распределенной нагрузки по всей площади полки.