

Правила эксплуатации и ухода за мебелью.

Мебель должна храниться и эксплуатироваться в закрытых отапливаемых помещениях при температуре не ниже +2°C и относительной влажности воздуха от 45 до 70%.

Не следует открывать двери более чем на 90° - это приводит к поломке петель.

При ослаблении крепления соединений необходимо периодически подтягивать винты,

Поверхности изделий следует предохранять от различных растворителей, кислот, щелочей и механических повреждений. Не допускается применение соды, порошков и других материалов, не предназначенных для ухода за мебелью.

Помните, что сохранность и долговечность изделия зависит не только от её конструкции и качества материалов, но и от правильной эксплуатации и ухода за ней.

Гарантийные обязательства

Предприятие-изготовитель гарантирует соответствие изделия требованию ГОСТ 16371-2014 при соблюдении потребителем условий эксплуатации и хранения.

Гарантийный срок эксплуатации 24 месяца. Срок исчисляется со дня продажи изделия.

Гарантия не распространяется на мебель, имеющую механические повреждения (изломы, царапины, и др.), возникшие в процессе неправильной сборки и эксплуатации, утолщение деталей от попадания на них влаги (разбухание), возникшее от неправильного ухода за мебелью, не имеющую штампа ОТК в свидетельстве о приемке.

Дефекты производственного характера, обнаруженные в течение гарантийного срока, устраняются за счет предприятия-изготовителя. Претензии на такие дефекты принимаются при наличии паспорта и гарантийного талона с отметкой даты продажи.

Данная гарантия не распространяется на светотехнические элементы, по всем вопросам обращаться к производителю комплектующих.

Срок службы изделия - 10 лет.

Паспорт и инструкция по сборке изделия. стол компьютерный «Троян-2» КМ 351.103.000 ПС

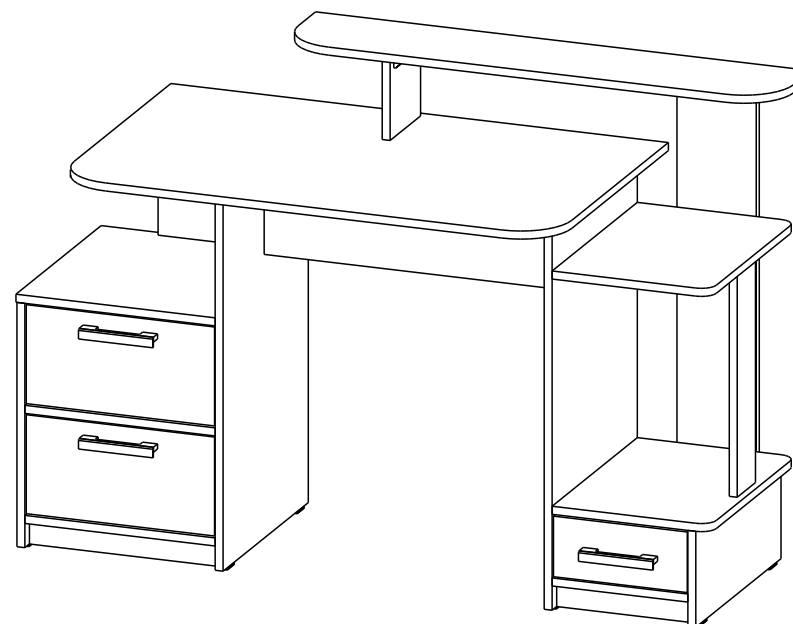

Уважаемый покупатель!

Для удобства транспортирования и предотвращения повреждения набора, изделия поставляются в разобранном виде. Стоимость сборочных работ в стоимость набора не включена.

Технические характеристики

Мебель изготовлена в соответствии с требованиями ГОСТ 16371-2014.

“Мебель. Общие технические условия.”

Декларация о соответствии ЕАЭС № RU Д-РУ.ВЕ02.В.02431/19 по 23.04.2022г.

Внимание! Предприятие-изготовитель оставляет за собой право вносить незначительные изменения, не ухудшающие качество изделия.

Упаковочная ведомость

Наименование детали	Маркировочный №	Кол-во	№ по рис.	Пакет №
Стенка фронтальная	КМ 351.103.001	1	1	1
Опора стола (лев.)	КМ 351.103.002	2	2	
Опора стола (прав.)	КМ 351.103.003	1	3	
Стенка тумбы	КМ 351.103.004	1	4	
Опора промежуточная	КМ 351.103.005	1	5	
Крышка тумбы	КМ 351.103.006	1	6	
Царга большая	КМ 351.103.007	4	7	
Цоколь	КМ 351.103.008	2	8	
Планка крепления	КМ 351.103.009	2	9	
Крышка верхняя	КМ 351.103.010	1	10	
Планка крепления	КМ 351.103.011	1	11	
Царги	КМ 351.103.012	2	12	
Цоколь	КМ 351.103.013	2	13	
Опора крышки стола	КМ 351.103.014	1	14	
Царга стола	КМ 351.103.015	1	15	
Стенка малая (прав.)	КМ 351.103.016	1	16	
Стенка надстройки	КМ 351.103.017	1	17	
Полка надстройки	КМ 351.103.018	1	18	
Крышка стола	КМ 351.103.019	1	19	
Боковина ящика малая	КМ 351.103.020	2	20	
Боковина ящика большая	КМ 351.103.021	4	21	
Задняя стенка ящика	КМ 351.103.022	2	22	
Фальш-панель ящика	КМ 351.103.023	2	23	
Крышка нижняя	КМ 351.103.024	1	24	
Задняя стенка ящика	КМ 351.103.025	1	25	
Фальш-панель ящика	КМ 351.103.026	1	26	
Фасад ящика	КМ 351.103.027	2	27	
Фасад ящика	КМ 351.103.028	1	28	
Задняя стенка (ДВП)	КМ 351.103.029	1	29	
Дно ящика	КМ 351.103.030	2	30	
Дно ящика	КМ 351.103.031	1	31	
Фурнитурная сумка		1		

Изделие собрано и готово к эксплуатации.

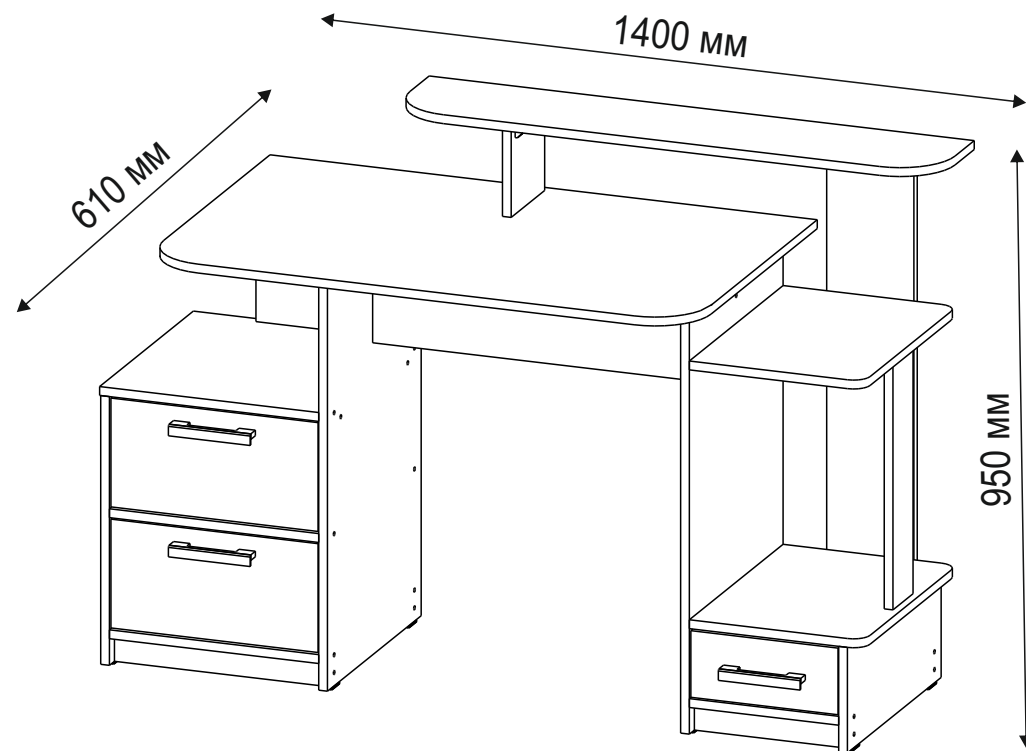

9. Установить полку надстройкой.

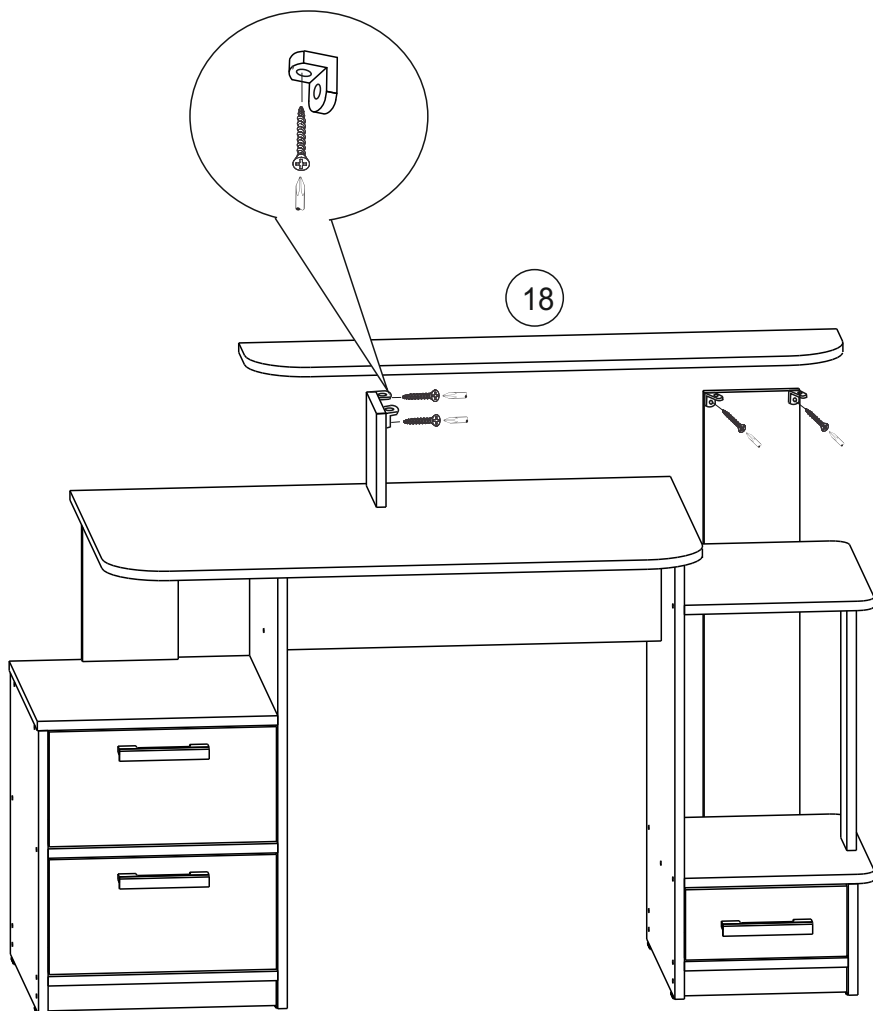







Инструкция по сборке.

Учитывая конструктивные и функциональные особенности производитель рекомендует пользоваться услугами профессиональных сборщиков. При самостоятельном монтаже Вам необходимо руководствоваться настоящей инструкцией и схемами сборки отдельных изделий. Фирма-производитель не несет ответственность за повреждения, полученные в результате неправильной сборки.

Изделия следует собирать на ровном полу, покрытом тканью или бумагой. Для работы необходимо иметь молоток, деревянный брусок, обернутый тканью, отвертки, угольник 90°, ножницы, рулетку, линейку.

Изделие собирается как на правую сторону, так и на левую.

Комплект фурнитуры

Наименование		Количество
Винт-саморез 3,5x16		66
Винт-саморез 3,5x30		12
Винт-саморез 3,5x45		24
Гвозди 1,2x16		0,03 кг.
Шкант 8x30		10
Уголок 25x25		11
Банкетка «мини»		10
Евровинт 7x50		46
Ключ для евровинта		1
Заглушка «крест»		4
Заглушка «евро»		28
Ручка-скоба		3
Направляющая роликовая		3 комп.
Паспорт на мебель		1

1. Установка фурнитуры.

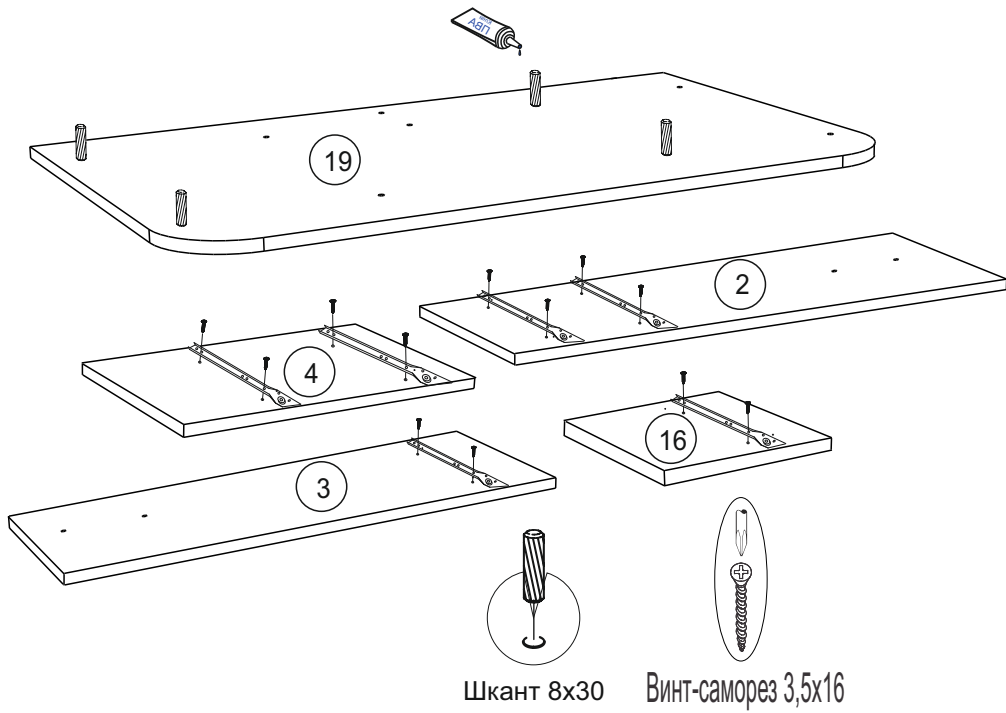

2. Установить подпятники.

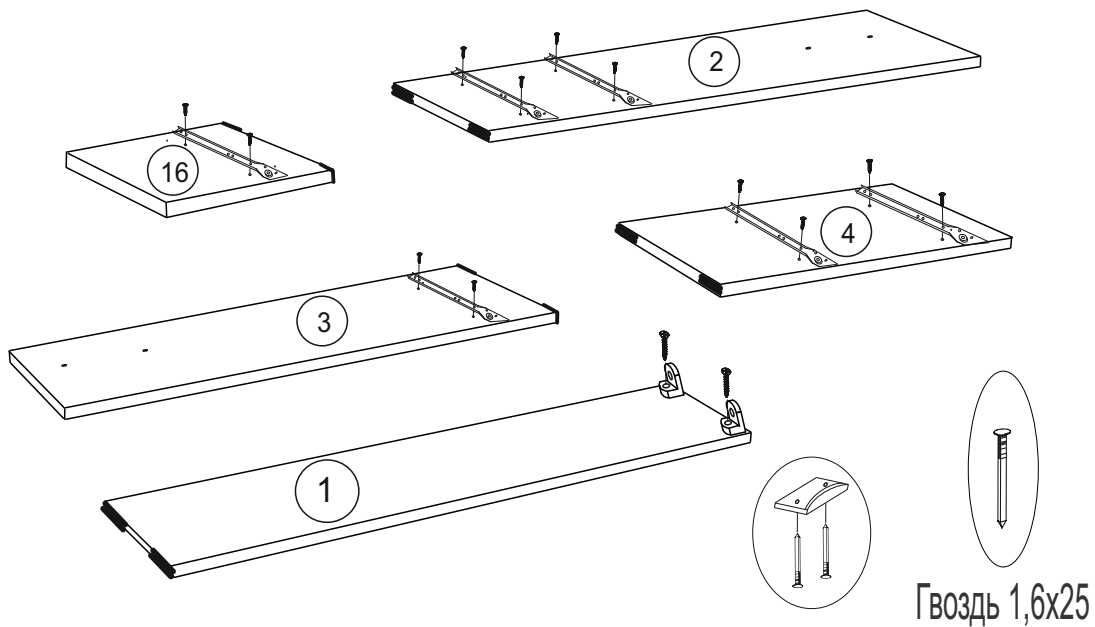

8. Установить крышку стола.

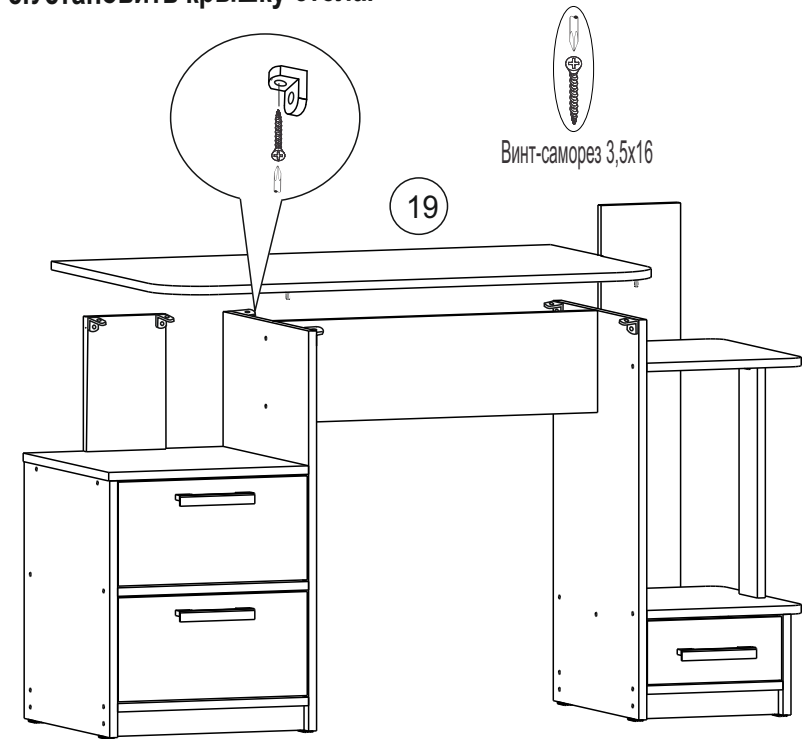

9. Установить стойку надстройки.

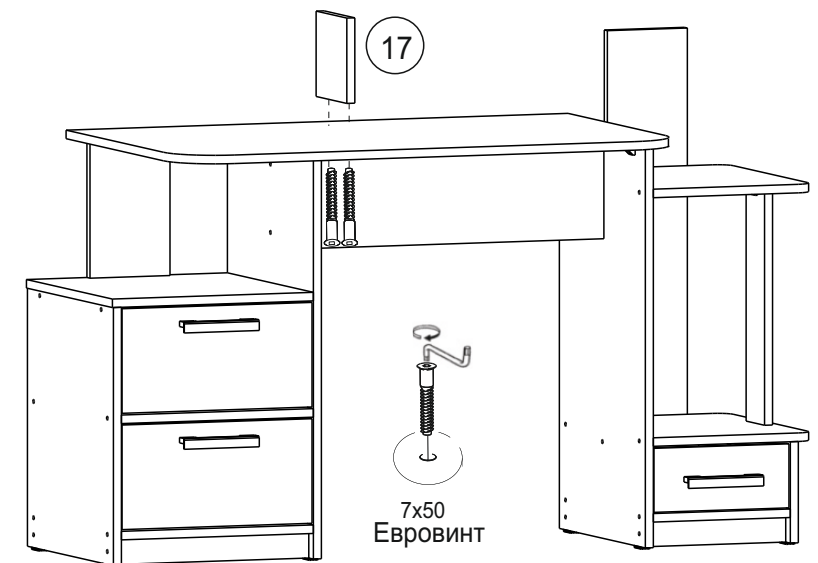

7. Соединить тумбы царгой, установить крышку.

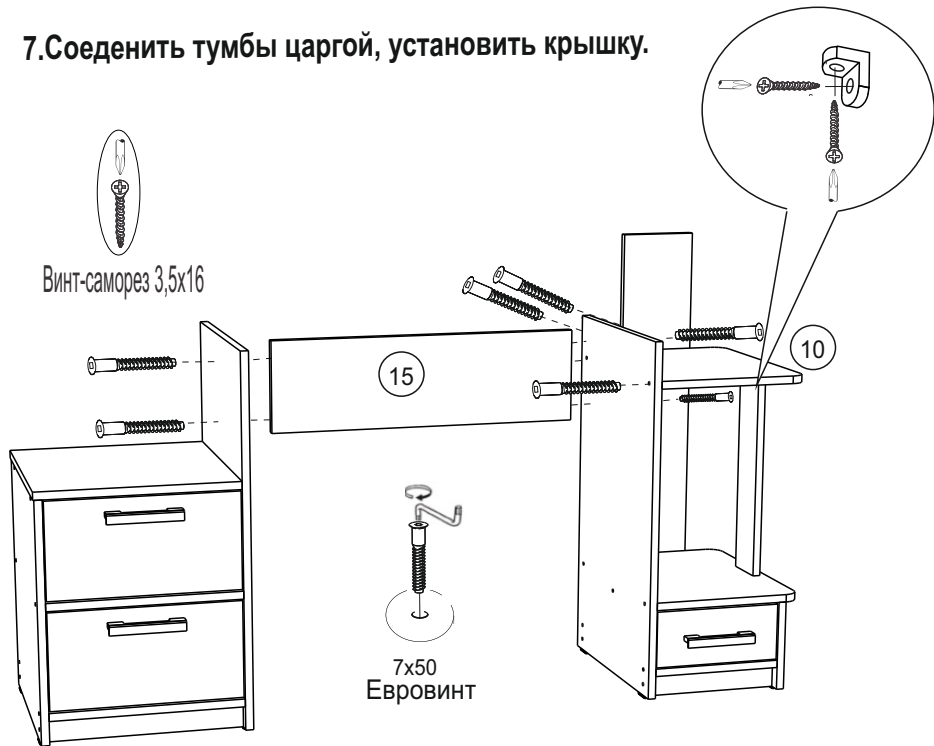

8. Установить опору крышки стола.

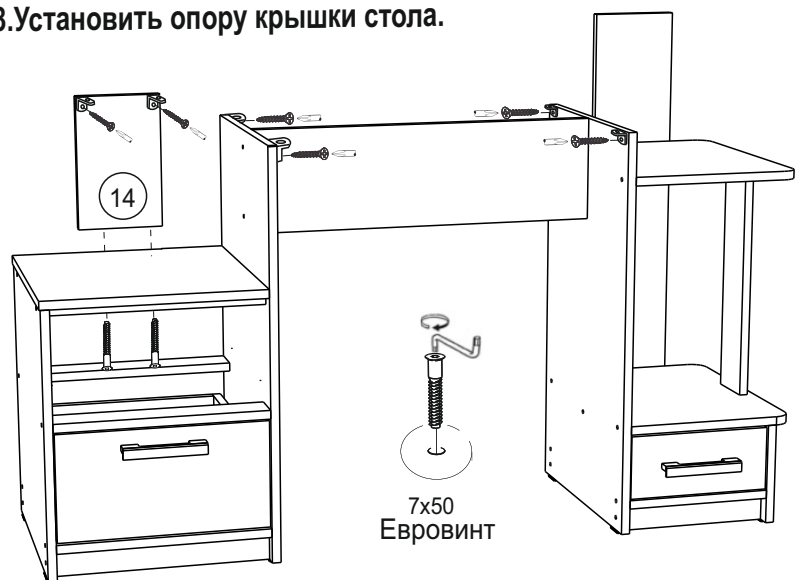

3. Сборка ящика.

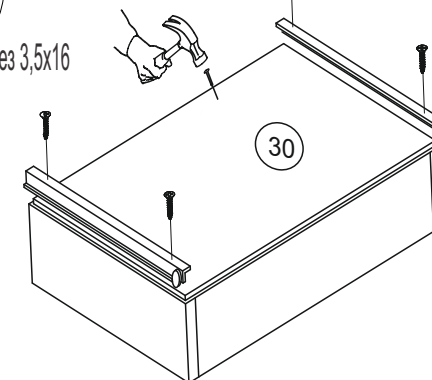
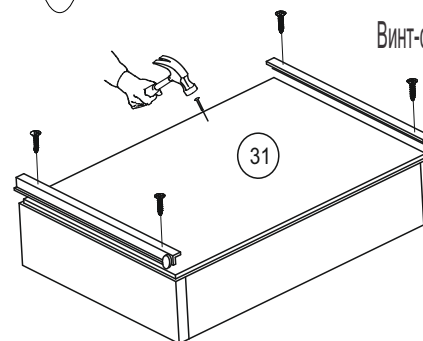
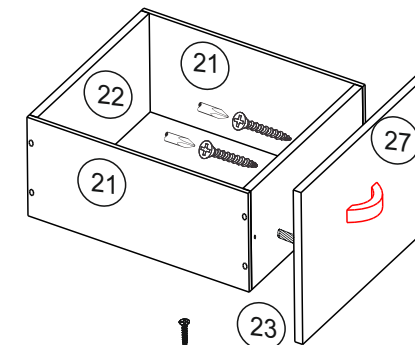
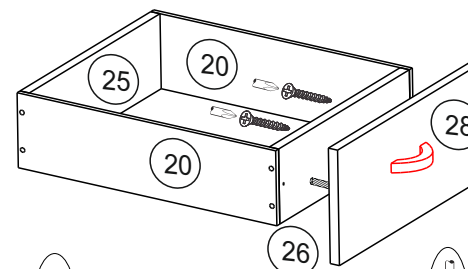
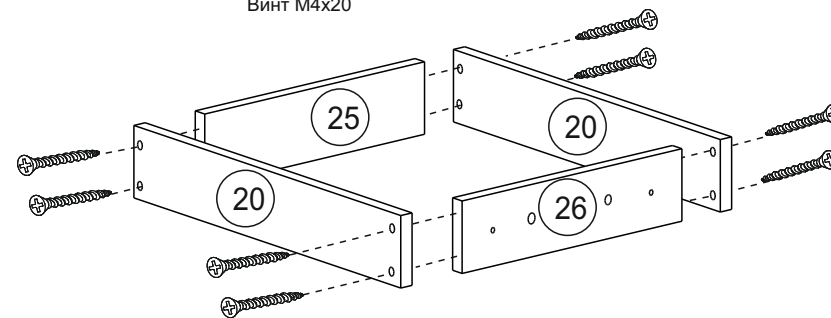
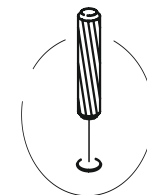
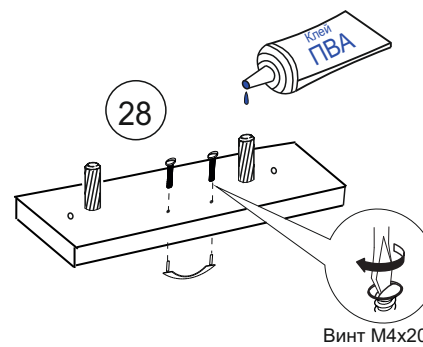

4. Сборка каркаса тумб.

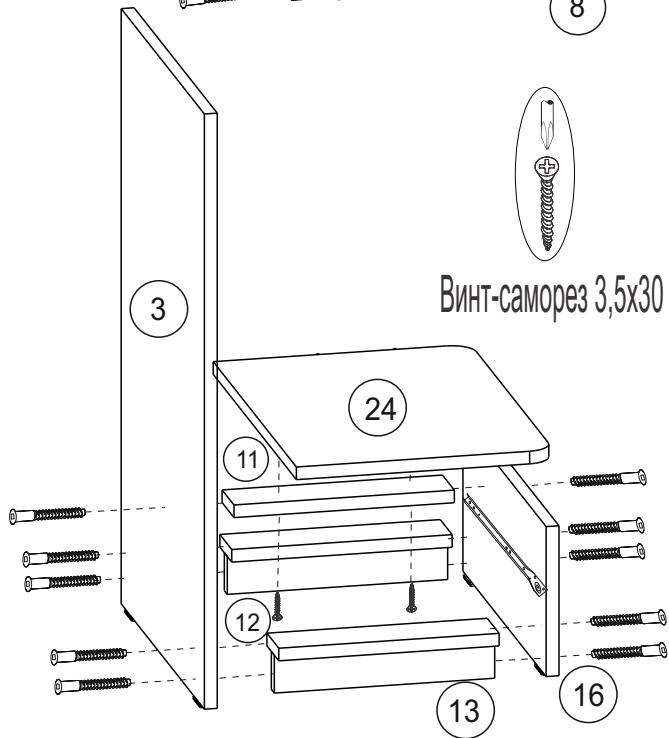
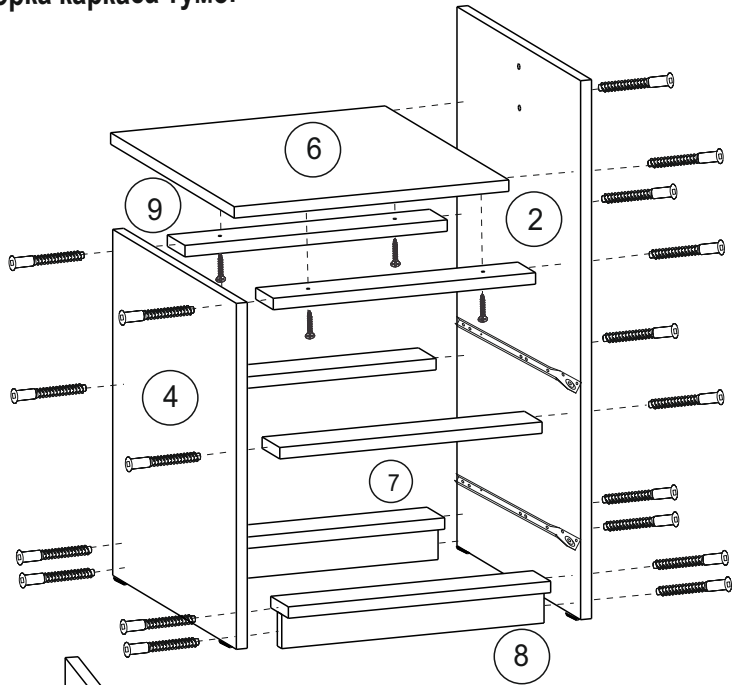

Винт-саморез 3,5x30

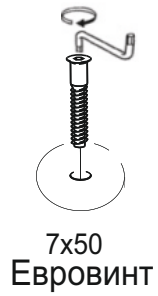

5. Установить ДВП.

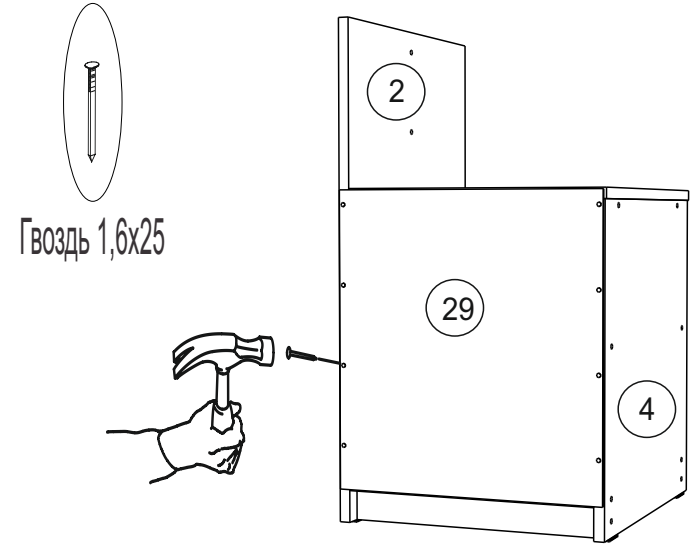

Гвоздь 1,6x25

6. Установить стойку, опору промежуточную.

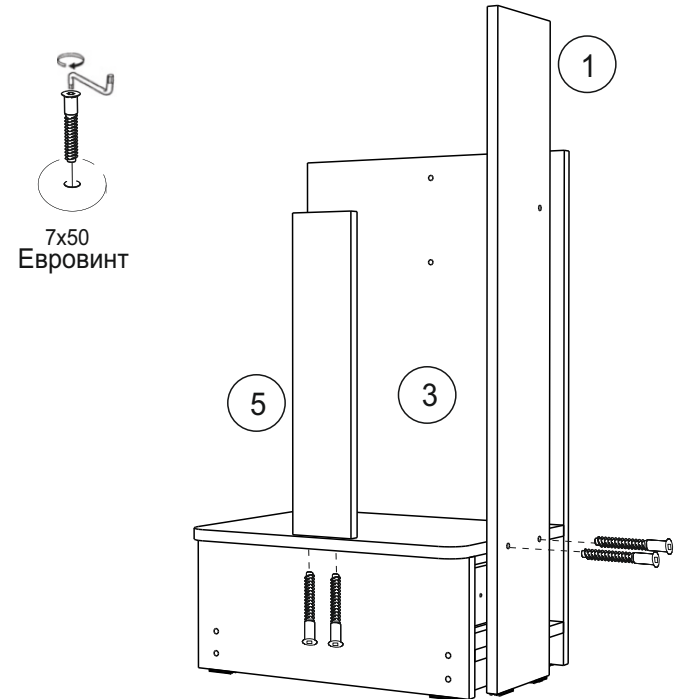

7x50
Евровинт